



NEC

NEAX 2400 IPX
UNIVERGE SV8500
UNIVERGE SV7000

MANUAL DO USUÁRIO Dterm Série i / Dterm IP

Revisão 1.0
Dezembro 2010

DECLARAÇÃO DE RESPONSABILIDADE

A NEC reserva-se o direito de modificar as especificações, funções ou características a qualquer hora e sem comunicação prévia.

A NEC preparou este documento para uso de funcionários e clientes. As informações aqui contidas são propriedade da NEC e não deverão ser reproduzidas sem aprovação, por escrito da NEC. Todos os nomes de marcas e produtos mencionados neste documento são marcas registradas de suas respectivas empresas.

NEC Brasil S.A.

CONTEÚDO

CONDIÇÕES PARA DTERMIP (SIP).....	1
VISÃO FRONTAL.....	3
MODO EXPANSÃO.....	18
MODO DIRECTORY (DIRETÓRIO)	18
VISÃO TRASEIRA	20
VISÃO DA BASE.....	23
TECLAS E LÂMPADAS.....	24
SOFT KEYS.....	26
SETUP DO TERMINAL COM A TECLA UP/DOWN	32
SETUP DO TERMINAL COM A TECLA FEATURE.....	33
LOGIN/LOGOUT (HABILITADO APENAS PELO D ^{TERM} IP).....	37
PARA ORIGINAR UMA CHAMADA EXTERNA.....	39
PARA ORIGINAR UMA CHAMADA INTERNA.....	39
MULTILINE APPEARANCE	39
PARA ORIGINAR UMA CHAMADA USANDO A CHAMADA ABREVIADA (TECLAS ONE-TOUCH SPEED CALLING)	40
INDICAÇÃO DO LCD DO DTERM 16LD E DO 16LD ADM	41
PARA REGISTRAR O NOME USANDO A TECLA ONE-TOUCH SPEED CALLING.....	42
PARA ORIGINAR UMA CHAMADA USANDO A CHAMADA ABREVIADA (RAMAL/GRUPO).....	43
PARA ORIGINAR UMA CHAMADA USANDO A CHAMADA ABREVIADA - SISTEMA	43
PARA ORIGINAR UMA CHAMADA USANDO O DIRETÓRIO TELEFÔNICO (16LD ADM).....	44
PARA ORIGINAR UMA CHAMADA USANDO O HISTÓRICO DE CHAMADAS	46
CÓDIGO DE CONTA.....	47
CÓDIGO DE AUTORIZAÇÃO FORÇADA.....	47
CÓDIGO DE AUTORIZAÇÃO	48
CHAMADA A VOZ	48
PARA ATENDER UMA CHAMADA EM VIVA-VOZ.....	49
CHAMADA INTERNA AUTOMÁTICA	50
CHAMADA INTERNA MANUAL	51
CHAMADA INTERNA DISCADA	52

PARA COLOCAR UMA CHAMADA EM RETENÇÃO.....	53
PARA COLOCAR UMA CHAMADA EM RETENÇÃO EXCLUSIVA	53
PARA TRANSFERIR UMA CHAMADA	54
CONFERÊNCIA.....	55
PARA ESTABELECEER UMA CHAMADA DE CONSULTA	55
PARA ATENDER UMA CHAMADA EM ESPERA SOBRE RAMAL OCUPADO	56
CHAMADA EM ESPERA - ORIGINADA	56
ESTACIONAMENTO DE CHAMADA	58
CAPTURE DE CHAMADA (GRUPO)	59
CAPTURE DE CHAMADA (DIRETA)	59
RESERVA DE TRONCO DE SAÍDA.....	60
RESERVA DE TRONCO.....	60
INTERCALAÇÃO	61
REDISCAGEM DO ÚLTIMO NÚMERO.....	61
DESVIO DE CHAMADA – TODAS.....	62
DESVIO DE CHAMADA – LINHA OCUPADA	63
DESVIO DE CHAMADA – NÃO ATENDE.....	65
RAMAL IP DESLOGADO – DESTINO DA CHAMADA	66
RETORNO AUTOMÁTICO DE CHAMADA.....	68
PARA SALVAR E REPETIR UM NÚMERO	69
PARA DEIXAR UMA MENSAGEM.....	70
PARA ATENDER A UMA MENSAGEM	70
SISTEMA DE CORREIO DE VOZ	71
ENCONTRE-ME	72
TRANSFERÊNCIA COM BUSCA PESSOA.....	73
TRANSFERÊNCIA DE CHAMADA CHEFE/SECRETÁRIA	74
CHEFE/SECRETÁRIA – CONTROLE DA LÂMPADA MW.....	75
SOBREPOSIÇÃO DE CHAMADA CHEFE/SECRETÁRIA.....	76
NÃO PERTURBE	77
SIGILO	79
LIBERAÇÃO DE SIGILO	80
INDICAÇÃO DO LCD.....	81
ANEXO (MENU DE MONITORAMENTO ON-LINE)	87
DETALHES DO MENU DE INFORMAÇÕES DO SISTEMA	91

Condições para DtermIP (SIP)

Observe que quatro recursos não poderão ser utilizados com o DtermIP (SIP).

Lista de terminais DtermIP (SIP) disponíveis

- DtermIP (SIP) esta disponível nos modelos 4D, 8D, 16D, 32D.

Funcionalidades da tecla de função

- **Feature+0** =Side Tone On/Off (para o monofone)
Para obter as configurações, entre em contato com o Administrador.
**Os usuários podem confirmar as configurações em “Configurações de Áudio & Visual”, “Volume do Side Tone” do Monitoramento On-line.*
- **Feature+2** =Ajusta o volume do receptor do aparelho
Para obter as configurações, entre em contato com o Administrador.
**Os usuários podem confirmar as configurações em “Configurações de Áudio & Visual”, “Polarização do Receptor/Ganho do Receptor” do Monitoramento On-line.*
- **Feature+3** =Seleciona o tom de campainha
Para obter as configurações, entre em contato com o Administrador.
**Os usuários podem confirmar as configurações em “Configurações de Áudio & Visual”, “Configurações de Áudio”, “Configurações de Campainha” do Monitoramento On-line.*
- **Feature+4** =Ajusta o volume de transmissão/recepção
Para obter as configurações, entre em contato com o Administrador.
**Os usuários podem confirmar as configurações em “Configurações de Áudio & Visual”, “Configurações de Áudio”, “Ajuste do Receptor/Ganho do Receptor” / “Ganho de Transmissão” do Monitoramento On-line.*
- **Feature+5** =Ativa a operação de viva voz
Não disponível
- **Feature+6** =Desativa a operação de viva voz
Não disponível

Tecla Help (Ajuda)

Ao pressionar a tecla Help e mantê-la pressionada, no menu New do "Monitoramento On-line" será exibido.

**Para obter detalhes sobre o menu Monitoramento On-line, consulte o anexo.*

16LD ADM

O DtermIP (SIP) não pode ser conectado ao 16LD ADM.

Adaptador IP

O Adaptador IP não é suportado.

Esta página destina-se a suas anotações.

Visão Frontal

Dterm4D e Dterm4D IP

(4 LINHAS COM DISPLAY)

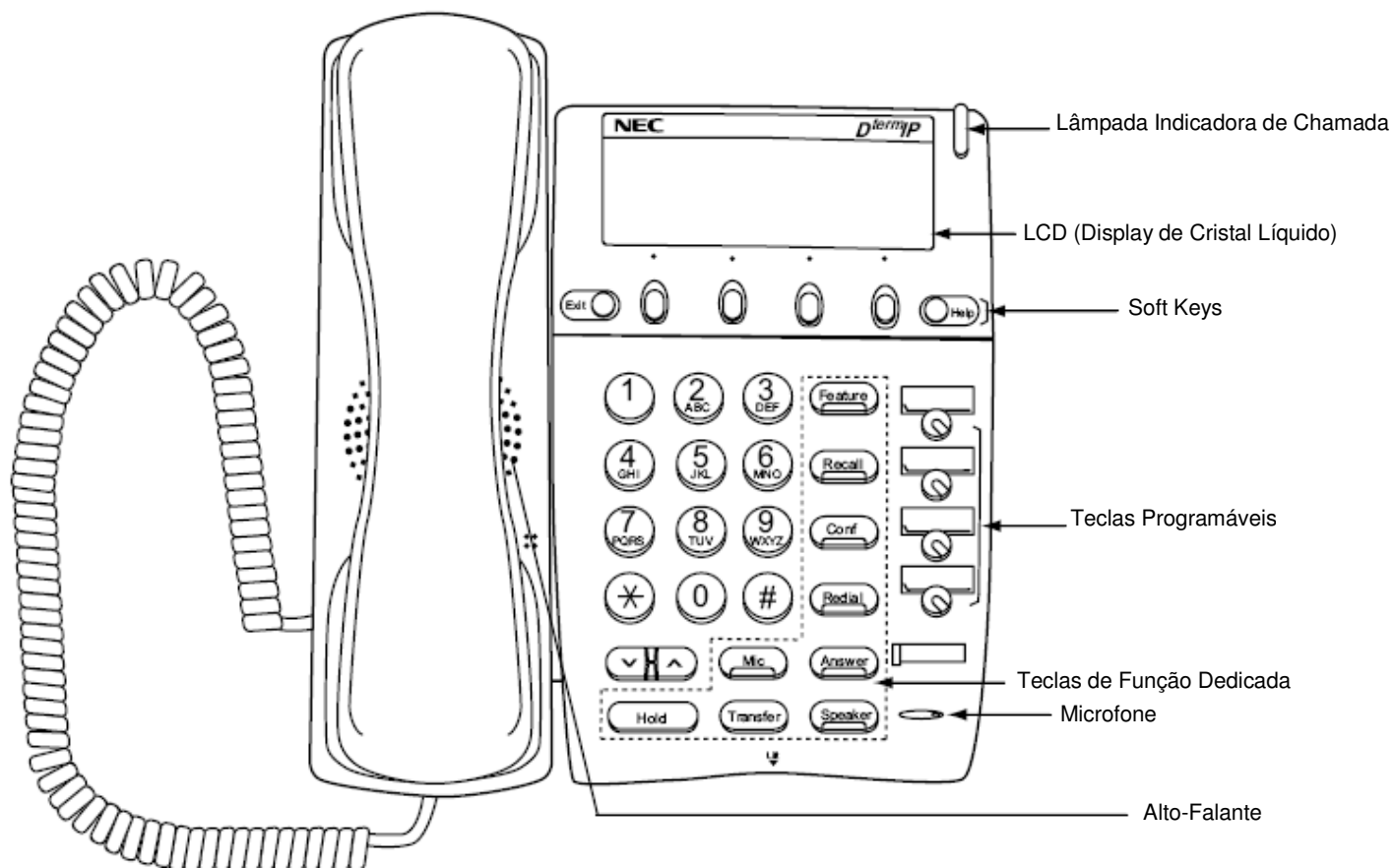

Dterm8

(8 LINHAS SEM DISPLAY)

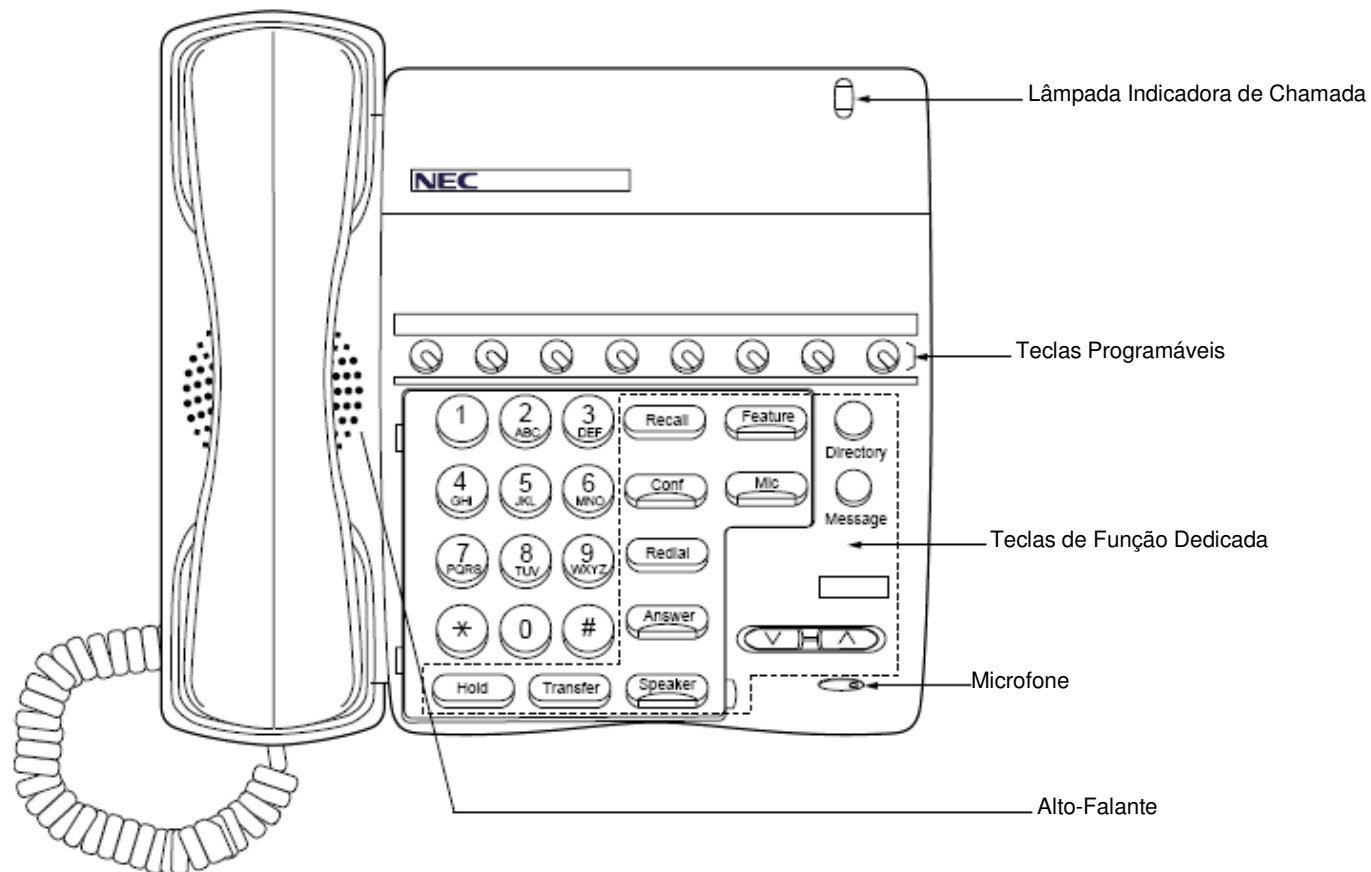

Dterm8D e Dterm8D IP

(8 LINHAS COM DISPLAY)

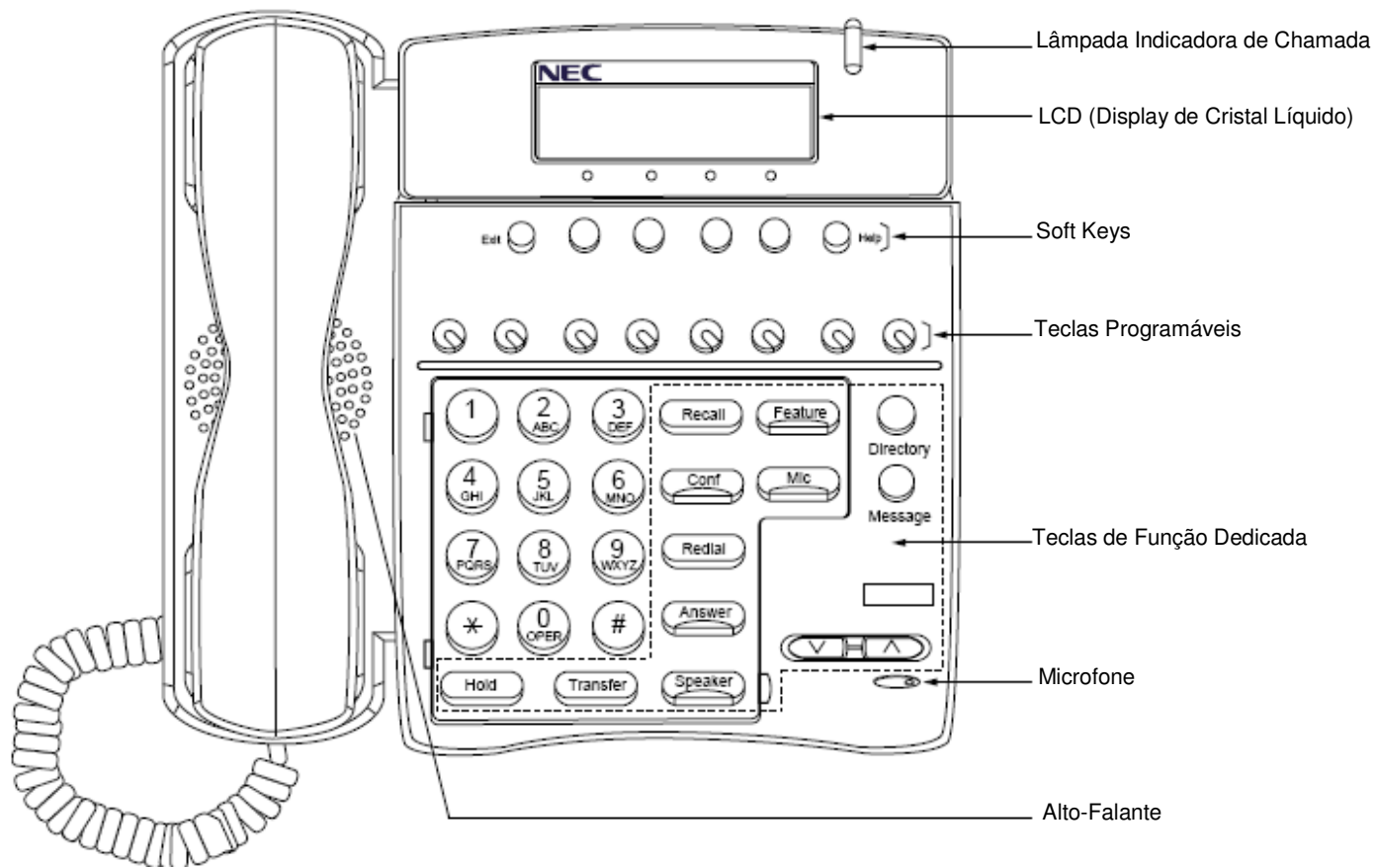

Dterm16D e Dterm16D IP
(16 LINHAS COM DISPLAY)

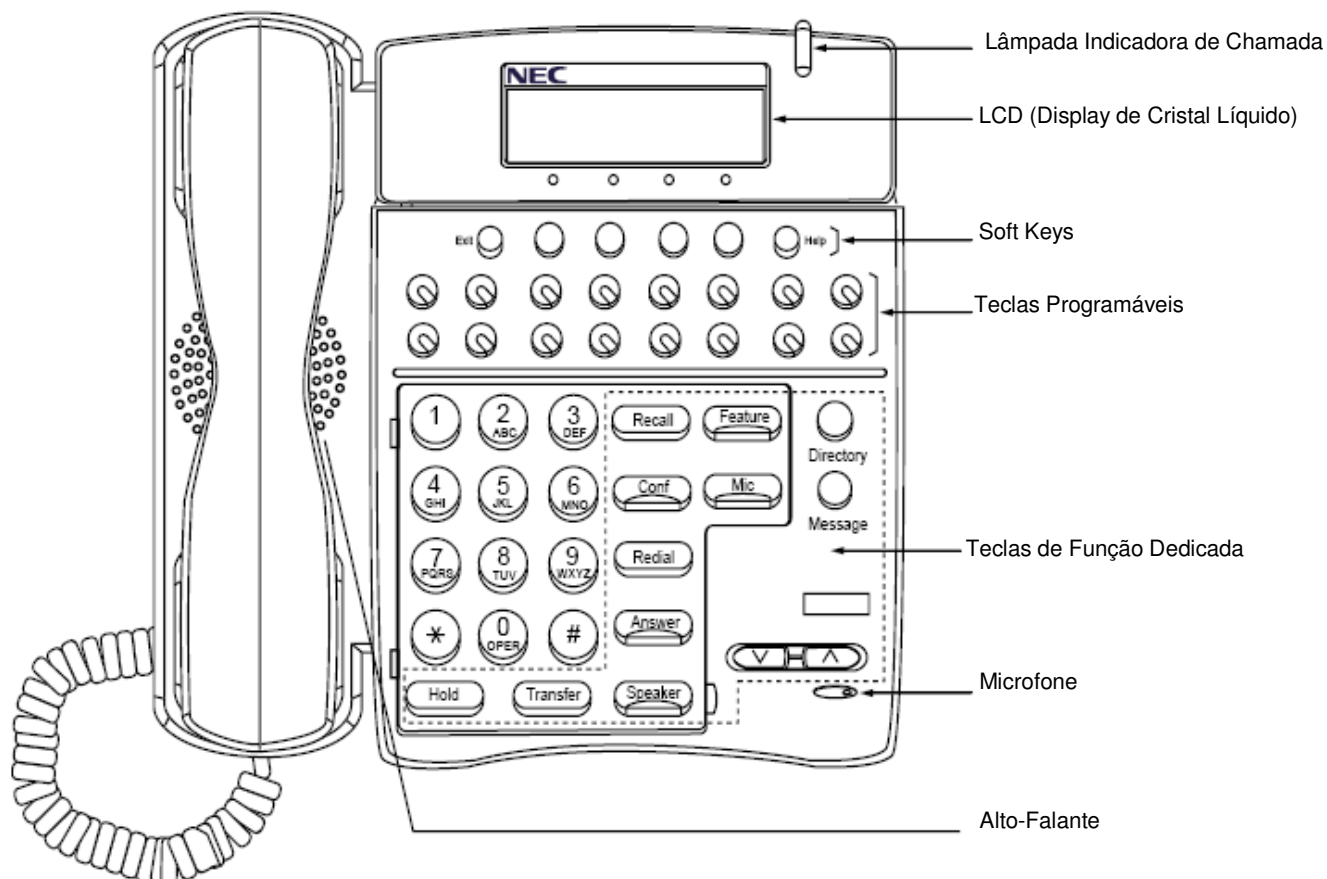

Dterm32D e Dterm32D IP

(32 LINHAS COM DISPLAY)

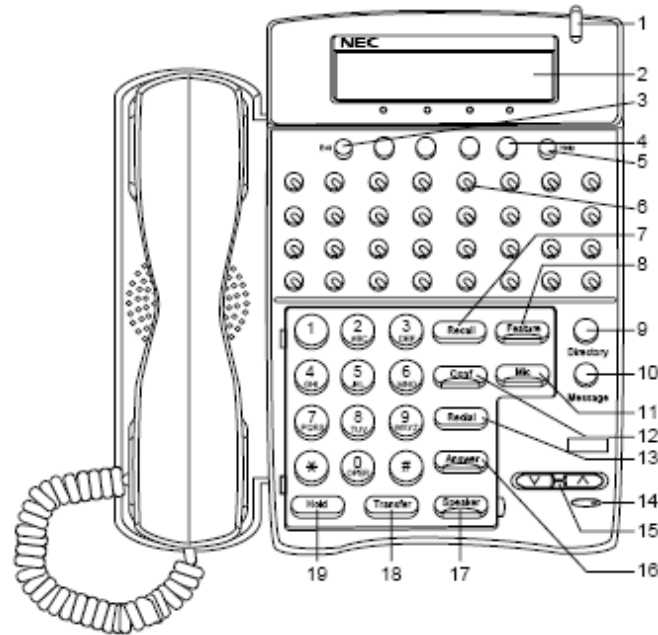

1 Lâmpada Indicadora de Chamada

A lâmpada no canto superior do display do Dterm pisca quando uma chamada é direcionada para o terminal.

A lâmpada permanece acesa quando uma mensagem é deixada.

2 LCD (Nota 1)

O LCD (Display de Cristal Líquido) fornece as informações de atividade do D^{term}, além de data, hora e operação da soft key. O LCD tem capacidade para 24 caracteres e três linhas.

3 Exit (Saída)

O usuário pode sair do modo da tecla Help ao pressionar essa tecla.

4 Soft keys

Qualquer recurso mostrado na parte inferior do LCD encontra-se disponível. A tecla da facilidade é exibida na tela de acordo com o status da chamada.

5 Help (Ajuda)

As explicações das soft keys podem ser visualizadas no LCD ao pressionar essa tecla.

6 Teclas programáveis

Essas teclas podem ser programadas como tecla de Linha Flexível / Recurso Programável pelo Administrador do Sistema Telefônico.

Quando o Administrador do Sistema Telefônico configurar a “tecla One Touch Speed Dial (Discagem Abreviada a Um Toque)” nas teclas programáveis, os usuários poderão atribuir quaisquer números (ex. número telefônico etc.) à tecla (até 24 dígitos). **(Nota 2)**

* Para atribuição das teclas, consulte o Administrador do Sistema Telefônico.

** Quando dois números telefônicos são atribuídos ao lado A e ao lado B da “tecla Discagem Abreviada a Um Toque”, o usuário pode alternar o lado usando a tecla **PAGE** (tecla Soft key).

7 Recall (Rechamada)

Pressione essa tecla para terminar a chamada e ouvir o tom de discagem.

8 Feature

Utilizada para ativar recursos, tais como funções de configuração do terminal etc., e programar as teclas Discagem Abreviada a Um Toque.

9 Directory (Diretório) (Nota 3)

Pressione essa tecla para ativar a chamada abreviada – sistema.

* Não incluído no D^{term} 4D IP.

10 Message (Mensagem) (Nota 3)

Pressione essa tecla para acessar o sistema de correio de voz.

* Não incluído no D^{term} 4D IP.

11 Mic (Microfone)

Pressione essa tecla para usar o viva-voz. O LED dessa tecla acende durante a operação de viva-voz.

12 Conf (Conferência)

Pressione essa tecla para estabelecer uma conversa a três partes. O LED da tecla acende quando ela está ativa.

13 Redial (Rediscagem)

(Último Número Chamado, Discagem Abreviada-Ramal/Grupo) Pressione essa tecla para ativar a facilidade de rediscagem. Pressione Redial e navegue pelos números discados.

Quando o número desejado for exibido, pressione a tecla ✕ ou # **(Nota 4)** para ativar a discagem.

14 Microfone

O microfone interno é utilizado para a operação com viva-voz.

15 Up/Down (Para Cima/Para Baixo)

(√ DOWN ^ UP)

Utilizada para ajustar o contraste do LCD, o volume do alto-falante/receptor e da campainha.

- Contraste do LCD:
Pressione a tecla (√) ou (^) quando inativo.
- Volume do Alto-falante / Receptor:
Pressione a tecla (√) ou (^) durante a conversa.
- Volume da Campainha:
Pressione a tecla (√) ou (^) durante o toque da campainha.

16 Answer (Atender)

Quando o LED dessa tecla estiver aceso, pressione a tecla para atender a uma chamada em espera.

17 Speaker (Alto-falante)

Controle do alto-falante interno que pode ser usado para

Discagem/monitoramento de viva-voz.

O LED da tecla acende quando ela está ativa.

* Todas as versões padrão IP incluem suporte ao modo de viva-voz full duplex. Todas as versões TDM e IP enable têm o modo de viva-voz half duplex.

18 Transfer (Transferir)

Permite que o usuário do ramal transfira chamadas estabelecidas para outro ramal sem a ajuda do atendente.

19 Hold (Retenção)

Pressione essa tecla para colocar uma chamada interna ou externa em retenção.

20 Adaptador Dterm IP

O adaptador D^{term} IP pode ser conectado aos terminais D^{term} séries i 8D/16D/32D. Suporta o mesmo serviço telefônico que o terminal D^{term} original.



Nota 1: Não aplicável para D^{term} 8.

Nota 2: Não aplicável para Dterm 4D/8/8D/16D.

Nota 3: Não disponível para Dterm 65/Dterm modo Série III,

Dterm 75/Dterm modo Série E.

(Essas teclas devem ser habilitadas na programação do sistema e devem ser utilizadas com o Firmware correto.)

Dterm série III/Dterm série E: América do Norte Dterm 65/Dterm 75: Austrália, Ásia, América Latina, Oriente Médio, Rússia.

Nota 4: Países de lei A [Austrália, Rússia, América Latina, Reino Unido, Oriente Médio, outros países asiáticos]: #

Países de lei μ [América do Norte, Japão, Hong Kong, Taiwan]: ✖

Dterm16LD e Dterm16LD IP

(Telefone DESI-less 16LD)

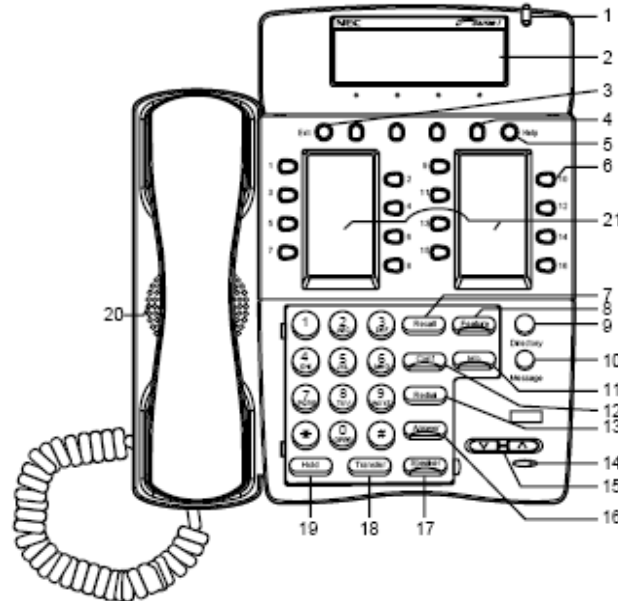

1 Lâmpada Indicadora de Chamada

A lâmpada no canto superior do display do Dterm pisca quando uma chamada é direcionada para o terminal.

A lâmpada permanece acesa quando uma mensagem é deixada.

2 LCD (Nota 1)

O LCD (Display de Cristal Líquido) fornece as informações de atividade do D^{term}, além de data, hora e operação da soft key . O LCD tem capacidade para 24 caracteres e três linhas.

3 Exit (Saída)

O usuário pode sair do modo da tecla Help ao pressionar essa tecla.

4 Soft keys

Qualquer recurso mostrado na parte inferior do LCD encontra-se disponível. A tecla da facilidade é exibida na tela de acordo com o status da chamada.

5 Help (Ajuda)

As explicações das soft keys podem ser visualizadas no LCD ao pressionar essa tecla.

6 Teclas programáveis

Essas teclas podem ser programadas como tecla de Linha Flexível / Recurso Programável pelo Administrador do Sistema Telefônico.

Quando o Administrador do Sistema Telefônico configurar a “tecla One Touch Speed Dial (Discagem Abreviada a Um Toque)” nas teclas programáveis, os usuários poderão atribuir quaisquer números (ex. número telefônico etc.) à tecla (até 24 dígitos). **(Nota 2)**

* Para atribuição das teclas, consulte o Administrador do Sistema Telefônico.

** Quando dois números telefônicos são atribuídos ao lado A e ao lado B da “tecla Discagem Abreviada a Um Toque”, o usuário pode alternar o lado usando a tecla **PAGE** (tecla Soft key).

7 Recall (Rechamada)

Pressione essa tecla para terminar a chamada e ouvir o tom de discagem.

8 Feature

Utilizada para ativar recursos, tais como funções de configuração do terminal etc., e programar as teclas Discagem Abreviada a Um Toque.

9 Directory (Diretório) (Nota 3)

Pressione essa tecla para ativar a chamada abreviada – sistema.

* Não incluído no D^{term} 4D IP.

10 Message (Mensagem) (Nota 3)

Pressione essa tecla para acessar o sistema de correio de voz.

* Não incluído no D^{term} 4D IP.

11 Mic (Microfone)

Pressione essa tecla para usar o viva-voz. O LED dessa tecla acende durante a operação de viva-voz.

12 Conf (Conferência)

Pressione essa tecla para estabelecer uma conversa a três partes. O LED da tecla acende quando ela está ativa.

13 Redial (Rediscagem)

(Último Número Chamado, Discagem Abreviada-Ramal/Grupo) Pressione essa tecla para ativar a facilidade de rediscagem. Pressione Redial e navegue pelos números discados.

Quando o número desejado for exibido, pressione a tecla * ou # **(Nota 4)** para ativar a discagem.

14 Microfone

O microfone interno é utilizado para a operação com viva-voz.

15 Up/Down (Para Cima/Para Baixo)

(√ DOWN ^ UP)

Utilizada para ajustar o contraste do LCD, o volume do alto-falante/receptor e da campainha.

- Contraste do LCD:
Pressione a tecla (√) ou (^) quando inativo.
- Volume do Alto-falante / Receptor:
Pressione a tecla (√) ou (^) durante a conversa.
- Volume da Campainha:
Pressione a tecla (√) ou (^) durante o toque da campainha.

16 Answer (Atender)

Quando o LED dessa tecla estiver aceso, pressione a tecla para atender a uma chamada em espera.

17 Speaker (Alto-falante)

Controle do alto-falante interno que pode ser usado para
Discagem/monitoramento de viva-voz.

O LED da tecla acende quando ela está ativa.

* Todas as versões padrão IP incluem suporte ao modo de viva-voz full duplex. Todas as versões TDM e IP enable têm o modo de viva-voz half duplex.

18 Transfer (Transferir)

Permite que o usuário do ramal transfira chamadas estabelecidas para outro ramal sem a ajuda do atendente.

19 Hold (Retenção)

Pressione essa tecla para colocar uma chamada interna ou externa em retenção.

20 Viva-voz

Controle o alto-falante interno que pode ser utilizado para discagem/monitoramento usando viva-voz. O LED da tecla Speaker acende quando ativo.

* Todas as versões padrão IP incluem suporte ao modo de viva-voz full duplex. Todas as versões TDM e IP enable têm o modo de viva-voz half duplex.

21 Display 16LD

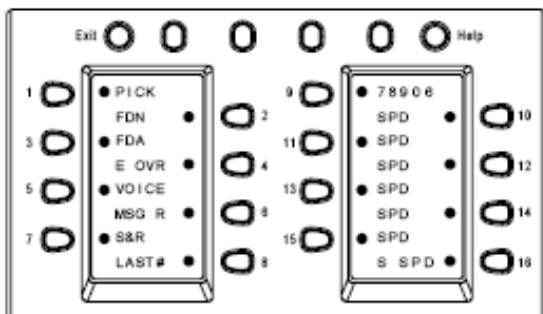

- Indica a área do ícone. Para obter uma descrição mais detalhada, consulte a próxima página.

Dezesseis teclas programáveis adicionais são fornecidas. Elas podem ser programadas como tecla de Linha Flexível / Recurso Programável pelo Administrador do Servidor Telefônico, de modo similar às teclas programáveis existentes. Quando o Administrador do Sistema Telefônico configurar a “tecla Discagem Abreviada a Um Toque” nas teclas programáveis, os usuários poderão atribuir quaisquer números (ex. número telefônico etc.) à tecla (até oito dígitos).







* Um máximo de oito caracteres poderá ser exibido.

** Desde que seja o Feature Package 30-100 (R18), os usuários podem alterar o nome exibido no LCD.

Para saber a indicação do LCD, consulte **21 Display 16LD**. Para saber o procedimento operacional, consulte **Registrar Nome na tecla Discagem Abreviada a Um Toque**.

*** Para atribuição das teclas, consulte o Administrador do Sistema Telefônico.

Descrições detalhadas do status do usuário e do ícone:

Status do usuário	Ícone	Padrão
<ul style="list-style-type: none"> • Inativo 	Sem ícone	-
<ul style="list-style-type: none"> • Retenção de Chamada (Retenção Individual/Retenção Individual em Grupo de Estacionamento de Chamada) 		Pisca Nota
<ul style="list-style-type: none"> • Retenção de Chamada (Retenção de Outra Parte/Retenção de Outra Parte em Grupo de Estacionamento de Chamada) 		
<ul style="list-style-type: none"> • Rechamada (Retenção Individual/Retenção de Chamada Exclusiva/Transferência de Chamada/ Retenção Individual em Grupo de Estacionamento de Chamada) 		Pisca Nota
<ul style="list-style-type: none"> • Rechamada (Retenção de Outra Parte/Retenção de Outra Parte em Grupo de Estacionamento de Chamada) • Chamada de Entrada 		
<ul style="list-style-type: none"> • Retenção de Chamada Exclusiva 		Pisca Nota
<ul style="list-style-type: none"> • Durante a Conversa (Uso Individual) • Transferência de Chamada • Conferência 		Aceso
<ul style="list-style-type: none"> • Durante a Conversa (Uso de Outra Parte) • Feature Ativo (Configurado pela tecla Feature como um “Desvio de Chamada”) 		

Nota: O ícone piscará por ciclo de um segundo.

A figura abaixo mostra a indicação do LCD das teclas programáveis.

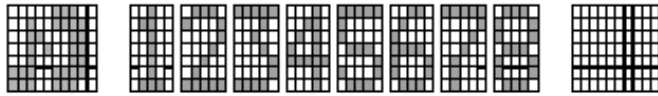

OU

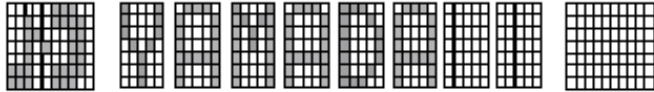

Os ícones adequados são exibidos de acordo com o recurso utilizado. Essas exibições não podem ser alteradas pelo usuário.

As figuras abaixo mostram cada indicação do LCD quando a tecla Discagem Abreviada a Um Toque é configurada como tecla programável. A figura abaixo mostra a indicação de cada status .

Quando as linhas Ramal/Tronco são atribuídas.

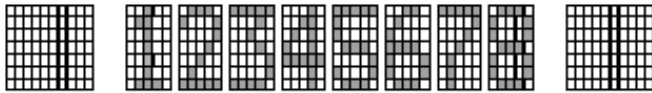

OU

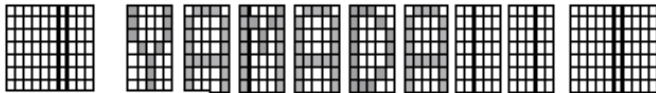

Nenhum ícone é exibido.

* Os usuários podem registrar o nome em cada tecla Discagem Abreviada a Um Toque. Para saber o procedimento, consulte **Registrar Nome na tecla Discagem Abreviada a Um Toque. (Nota)**

Quando quaisquer recursos são atribuídos usando um código de acesso de recurso.

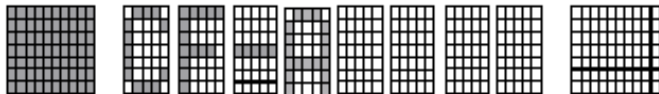

Os ícones ficam pretos.

* Os usuários podem registrar o nome em cada tecla Discagem Abreviada a Um Toque. Para saber os procedimentos, consulte **Registrar Nome na tecla Discagem Abreviada a Um Toque. (Nota)**

Nota) Disponível no software Feature Package 30-100 (R18) ou versão mais recente.

16LD ADM

(Disponível no Feature Package 30-100 R18)

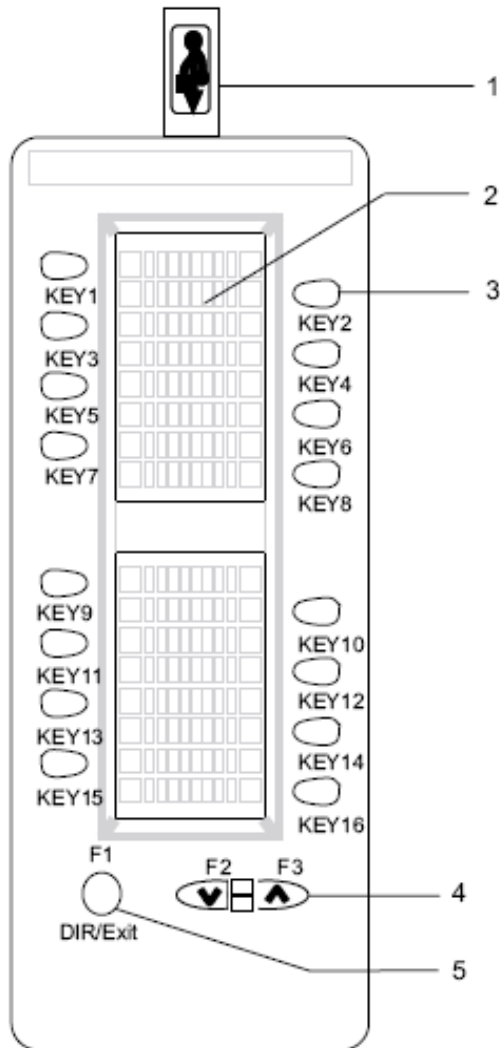

1. Interface USB

No modo Directory, os usuários podem registrar dados telefônicos via PC por meio da Interface USB.

(Interface USB: 1.1)

* Para “ADM Directory” do aplicativo de PC (utilizado para registrar dados telefônicos), consulte o *Manual para Aplicativos de PC*.

2. LCD (Display de Cristal Líquido)

O LCD fornece qualquer nome ou número registrado em cada tecla programável. Cada LCD tem capacidade para oito caracteres.

3. Teclas programáveis

Essas teclas podem ser programadas como tecla de Linha Flexível / Recurso Programável pelo Administrador do Servidor Telefônico, de modo similar à tecla programável no próprio telefone. Essas teclas são utilizadas no modo Expansion/Directory.

Para obter detalhes dos modos, consulte a próxima página.

Nota) Para atribuição das teclas, consulte o Administrador do Servidor Telefônico.

Nota) Quando dois números telefônicos são atribuídos ao lado A e ao lado B, o usuário pode alternar o lado usando a tecla **PAGE** (soft key).

Nota) Para saber sobre a indicação do LCD ou obter informações mais detalhadas, consulte **21 Display 16LD** em **Dterm16LD** e **Dterm16LDIP**.

4. Tecla Scroll (Rolagem)

[Modo Expansão] Contraste Up/Down

[Modo Directory]

Pressione a tecla para visualizar as entradas.

* No modo Directory, essa tecla avança um a um quando 16 entradas são exibidas e, quando quatro entradas são exibidas, a tecla é utilizada para virar a página.

5. Tecla DIR/Exit

Pressione a tecla para mudar do modo Expansion para o modo Directory. Pressione a tecla para cancelar o procedimento durante o modo Directory.

Modo Expansão

Dezesseis teclas programáveis adicionais são fornecidas. Elas podem ser utilizadas como tecla de Linha Flexível / Recurso Programável.

Quando o Administrador do Sistema Telefônico configurar a “Discagem Abreviada a Um Toque” nas teclas programáveis, os usuários poderão atribuir quaisquer números (ex. número telefônico etc.) à tecla (até oito dígitos).

* Para atribuição das teclas, consulte o Administrador do Sistema Telefônico.

*** Para saber sobre a indicação do LCD ou obter informações mais detalhadas, consulte **21 Display 16LD** em **Dterm16LD e Dterm16LDIP**.

Modo Directory (Diretório)

Um máximo de 100 informações telefônicas pode ser registrado. (Oito dígitos para nome, 24 dígitos para número telefônico)

* As informações telefônicas podem ser descarregadas/carregadas entre o 16LD ADM e o PC usando interface USB.

** Para “ADM Directory” do aplicativo de PC (utilizado para registrar dados telefônicos), consulte o *Manual para Aplicativos de PC*.

Um histórico de chamada com, no máximo, 15 chamadas pode ser armazenado.

* Para obter informações detalhadas e saber os procedimentos operacionais, consulte o *Manual para Aplicativos de PC*.

Quando as teclas são utilizadas no modo Directory.

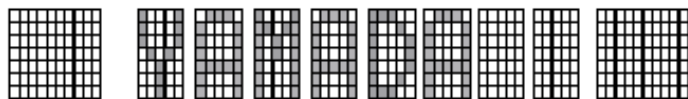

OU

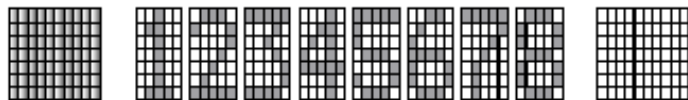

Durante a chamada, os ícones ficam pretos.

* No Histórico de Chamadas, o número telefônico não é exibido desde que tenha sido chamado, pelo menos, uma vez.

Visão Traseira

Dterm4D IP

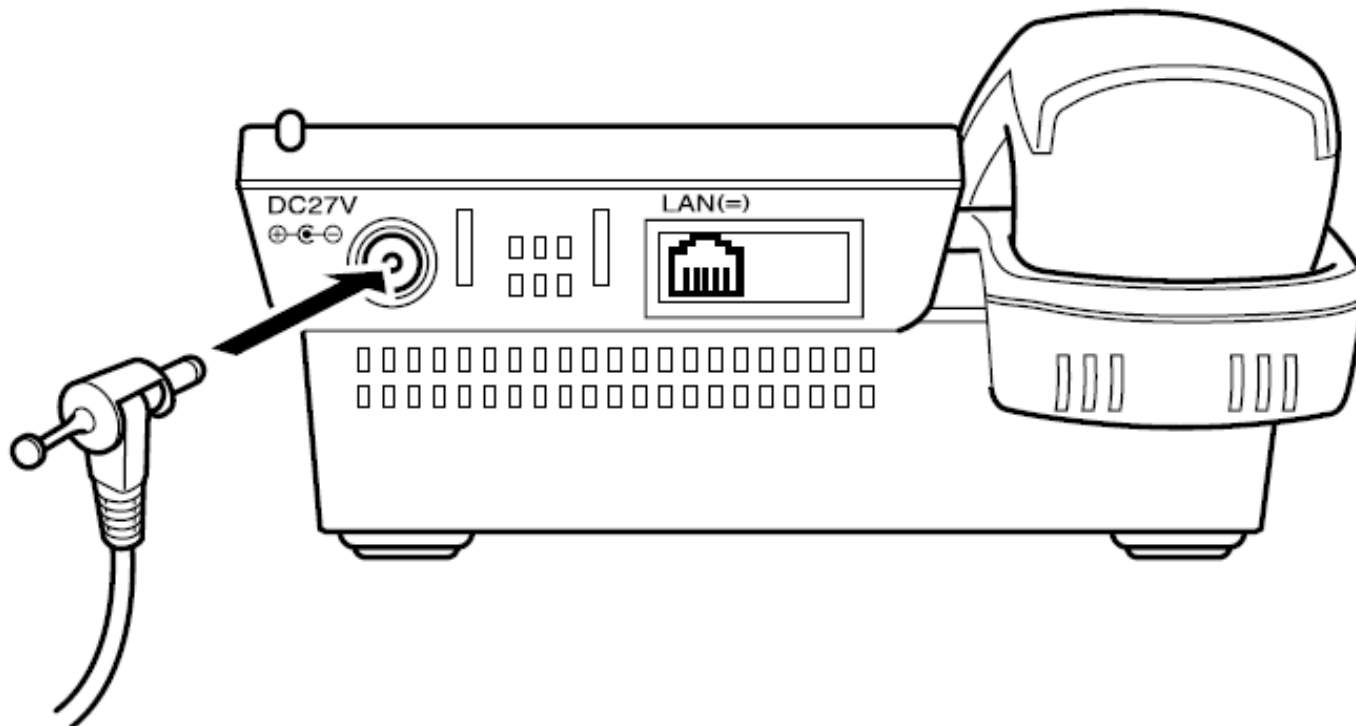

Especificação de Rede

Interface : Ethernet 10 Base T/100 Base TX <IEEE 802.3>, RJ45
Camada de Internet : IPv4
Protocolo : Peer to peer
Tipo de mídia: : auto sensing e seleção manual são suportadas.

Dterm8D IP, 16D IP, 16LD IP, 32D IP

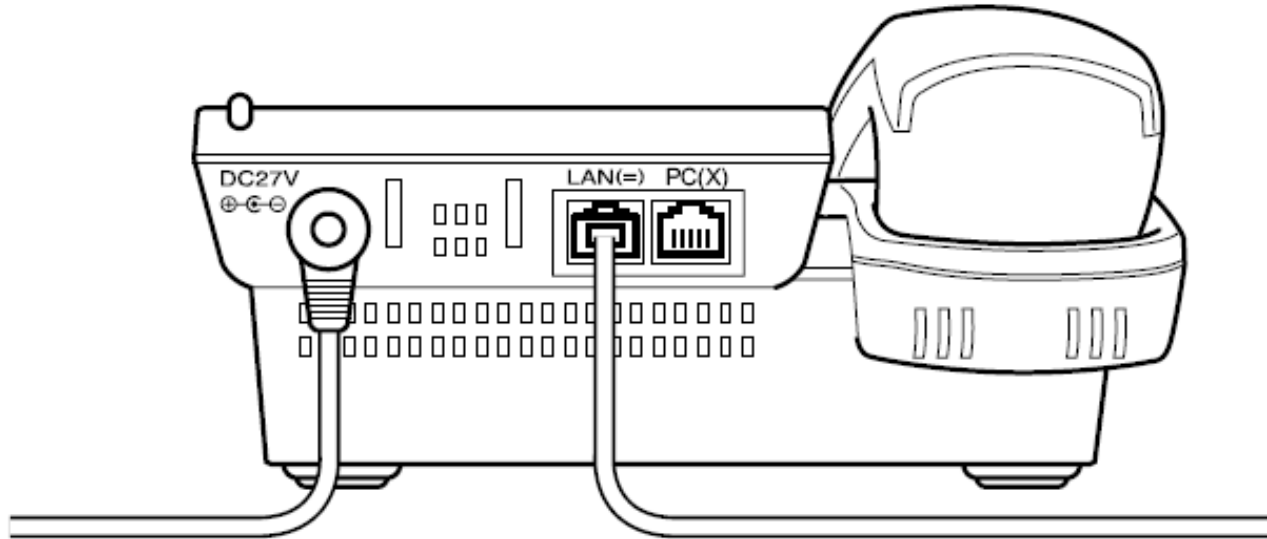

Nota: O conector do PC no terminal IP destina-se exclusivamente para uma conexão de PC, não para um segundo terminal IP.

Especificação de Rede

Interface	: 10/100 base T <IEEE 802.3>, RJ45 * switch multiport
Camada de Internet	: IPv4
Protocolo	: Somente Peer to Peer
Tipo de mídia:	: auto sensing e seleção manual são suportadas.

Dterm4D IP

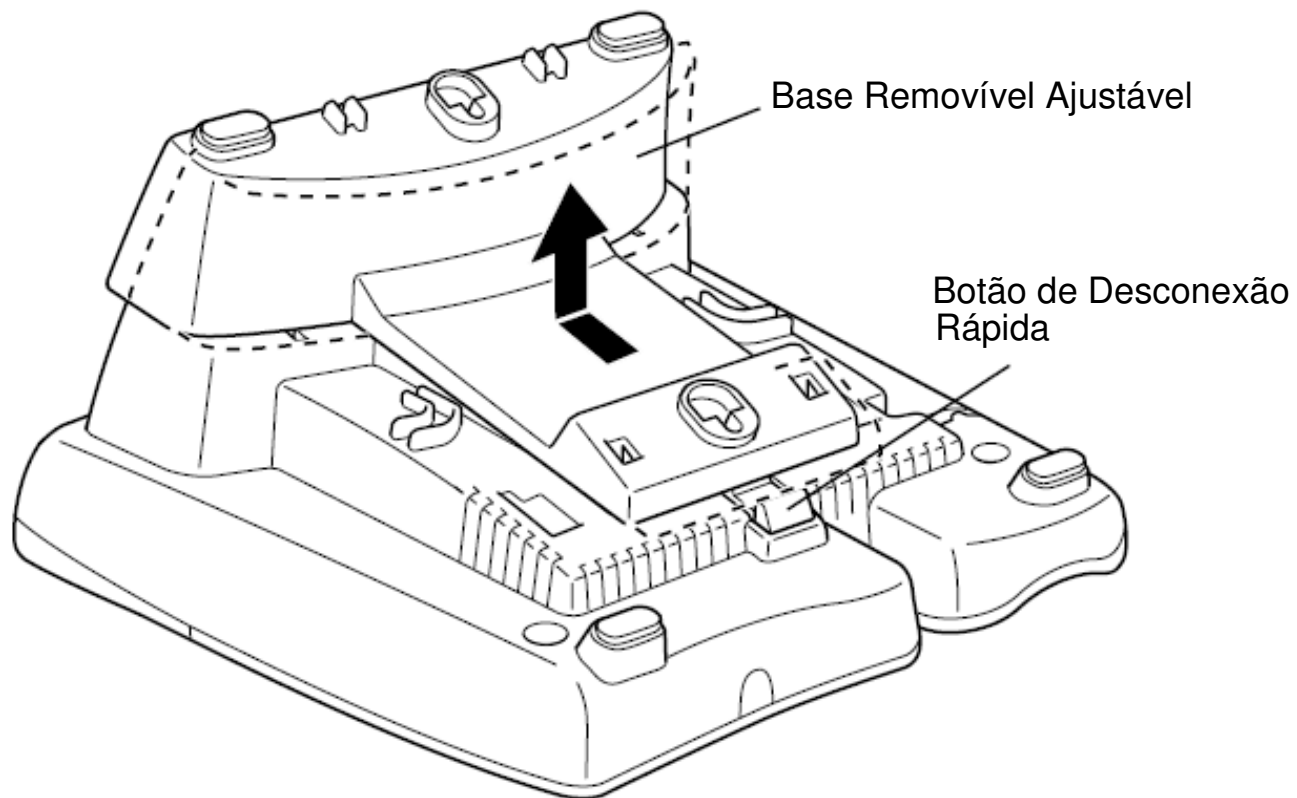

Visão da Base

Dterm8D IP, 16D IP, 16LD IP, 32D IP

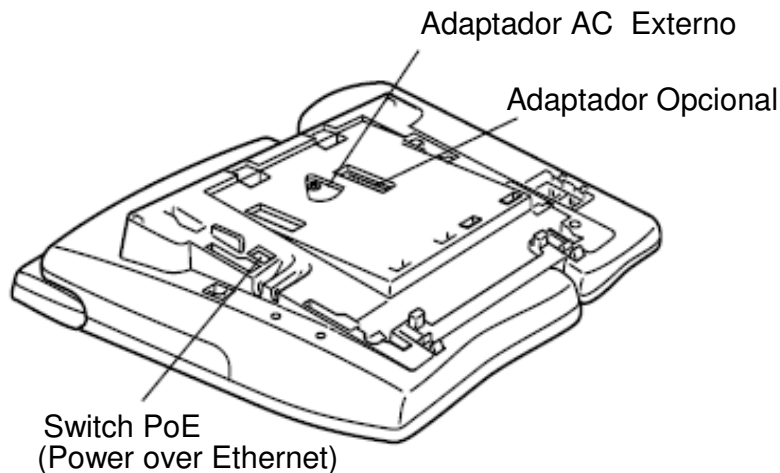

Nota: A base ajustável/removível foi removida.

Método de alimentação	Equipamento a ser utilizado	Posição do switch	
		ITR-xxD-2	ITR-xxD-3
Insustry Standard	802.3 do Switch de Alimentação Adaptador AC	1	1 <Padrão>
CISCO Discovery Protocol	<ul style="list-style-type: none">Switch CISCO Catalyst PWCISCO Power Patch Panel	2 <Padrão>	2

Adaptador opcional suportado

Tipo	Descrição
UNIDADE PS(A)-R	Adaptador de sobrevivência para fornecer sobrevivência local do Dterm IP.
UNIDADE AD(A)-2R	Capacidade de gravação local
D16(LD)-R(BK/WH)ADM	Módulo add-on com 16 botões para DtermIP/Dterm série i.

Teclas e lâmpadas

Teclas programáveis

A seguir estão exemplos dos recursos D^{term} disponíveis ao pressionar as teclas programáveis. Alguns recursos, que utilizam um código de acesso de recurso, podem ser programados pelo usuário. Outros deverão ser programados pelo administrador do sistema telefônico.

AICM

Pressione essa tecla para ativar “Automatic Intercom” (Chamada Interna Automática).

DICM

Pressione essa tecla para ativar “Dial Intercom” (Chamada Interna Discada).

DND (Do Not Disturb – Não perturbe)

Pressione essa tecla para ativar ou cancelar o recurso “Privacy” (Sigilo).

FDA

Pressione essa tecla para ativar ou cancelar o recurso “Call Forwarding – All Calls” (Desvio de Chamada - Todas).

FDB

Pressione essa tecla para ativar, verificar ou cancelar o recurso “Call Forwarding – Busy Line” (Desvio de Chamada – Linha Ocupada).

FDN

Pressione essa tecla para ativar, verificar ou cancelar o recurso “Call Forwarding – Don’t Answer” (Desvio de Chamada – Não Atende).

MICM

Pressione essa tecla para ativar “Manual Intercom” (Chamada Interna Manual).

MSG (Mensagem)

Pressione essa tecla para deixar uma indicação de mensagem no ramal em condição de “não atende” ou “ocupado”.

MULTILINE APPEARANCE (Virtual de múltiplas linhas)

Uma tecla de extensão extra programável. Pressione essa tecla para verificar o estado da extensão extra.

MW-SET

Pressione essa tecla para deixar uma indicação de mensagem em espera no ramal do chefe a partir do ramal da secretária.

MW-OFF

Pressione essa tecla para cancelar uma indicação de mensagem em espera no ramal do chefe a partir do ramal da secretária.

P-RLS

Pressione essa tecla para liberar o recurso “Sigilo”.

S&R (Salve e Repita)

Pressione essa tecla para armazenar um número ou rediscar um número armazenado.

SIG

Pressione essa tecla para dar um toque em um ramal pré-determinado.

NAME (Nome)

Pressione essa tecla para registrar o nome da tecla usando a tecla **One-Touch Speed Calling**.
(Disponível no software Feature Package 30-100 R18 ou versão mais recente.)

Lâmpadas**Lâmpada Indicadora de Chamada**

A lâmpada no canto superior do display do D^{term} pisca quando uma chamada é direcionada para o terminal. A lâmpada permanece acesa quando uma mensagem é deixada.

LCD

O LCD (Display de Cristal Líquido) fornece informações de atividade do D^{term}, além de data, hora e operação da soft key .

LED

Algumas teclas de Facilidade têm um LED (Diodo Emissor de Luz) que acende ou pisca de acordo com a atividade da tecla de Facilidade.

Atividades da tecla de função

Feature + 0 = Side Tone On/Off. (para o monofone) **(Nota)**

Feature + 1 = Ativa ou desativa o microfone.

Feature + 2 = Ajusta o volume do receptor do aparelho

Feature + 3 = Seleciona o tom de campainha

Feature + 4 = Ajusta o volume de transmissão/recepção

Feature + 5 = Ativa a operação de viva-voz

Feature + 6 = Desativa a operação de viva-voz

Feature + 7 = Acende ou apaga a lâmpada do indicador de chamada durante a notificação de chamada de entrada
(Se desativada, essa lâmpada ainda acenderá para indicar uma mensagem em espera.)

Feature + 8 = Ativa ou desativa o Dynamic Dial Pad.

Nota: Não disponível para Dterm IP.

Soft keys

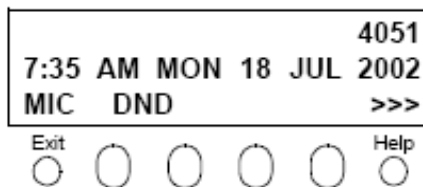

Nota: A função de **Soft key** está disponível para os terminais com LCD.

As soft keys no Dterm série i/Dterm IP fornecem um conjunto de funções no LCD que se adapta ao estado de mudança do telefone. Quando as configurações padrão da soft key são fornecidas, as funções desejadas podem ser atribuídas a ramais individuais, se necessário. As soft keys, na parte inferior do LCD, podem exibir os nomes das funções disponíveis, nomes das funções atribuídas pelo usuário e nomes das funções atribuídas por um padrão específico da soft key. As soft keys exibidas poderão variar dependendo do estado do telefone e/ou quando o botão Next/Previous (Próximo/Anterior) for pressionado.

Tecla Exit

Pressione essa tecla para sair do programa de Ajuda.

Tecla Help

Pressione a tecla Help e a soft key desejada para obter informações úteis sobre essa tecla.

MIC (Microfone)

Pressione a soft key abaixo de "MIC" para ativar ou desativar o microfone. O LED na tecla MIC acenderá quando o microfone estiver ativado.

DND (Do Not Disturb – Não perturbe)

Pressione a soft key para rejeitar a entrada de uma chamada ao ramal pré-atribuído.

Exibições da função padrão para cada estado

As configurações padrão da soft key são fornecidas de acordo com as funções particulares. As configurações diferentes da soft key são exibidas na parte inferior do LCD dependendo do estado, conforme mostrado abaixo.

Os padrões diferentes das configurações da soft key podem ser registrados para o estado de chamada individual e atribuídos a terminais individuais, se necessário.

LIVRE

```
4:26 PM TUE 13 APR 2004
MIC DND >>>
```

TOM DE DISCAGEM/DISCANDO

(1)

```
4:26 PM TUE 13 APR 2004
MIC PICK FDA >>>
```

Push >>>

(2)

```
4:26 PM TUE 13 APR 2004
FDN FDB >>>
```

TOCANDO

```
4:26 PM TUE 13 APR 2004
MIC VOICE >>>
```

OCUPADO

(1)

```
BUSY 2000
4:26 PM TUE 13 APR 2004
MIC CB CW >>>
```

Push >>>

(2)

```
BUSY 2000
4:26 PM TUE 13 APR 2004
S&R >>>
```

EM CONEXÃO

```
2000
4:26 PM TUE 13 APR 2004
MIC DND >>>
```

CONSULTA EM RETENÇÃO

```
TRANSFER 2000
4:26 PM TUE 13 APR 2004
MIC CONF >>>
```

Recursos da Soft key

Quando a soft key , correspondente a um nome de função desejada, é operada, o nome da função selecionada começa a piscar no LCD. O display piscando com as funções disponíveis tem prioridade sobre o display das funções especificadas pelo padrão da soft key . **(Nota)**

FDB (Desvio de Chamada – Linha Ocupada)

Permite que uma chamada para um ramal ocupado seja imediatamente encaminhada para um ramal pré-designado.

FDA (Desvio de Chamada – Todas)

Permite que todas as chamadas destinadas a um ramal particular sejam encaminhadas para outro ramal, independente do estado ocupado ou inativo do ramal chamado.

FDL (Ramal IP Deslogado – Destino da Chamada)

Permite que um sistema transfira a chamada para um ramal apropriado quando o Dterm , cujo RAMAL IP DESLOGADO – DESTINO DA CHAMADA que já tenha sido registrado, esteja no estado deslogado.

E-OVR (Intercalação)

Permite que determinados usuários de ramal , ao encontrar uma condição de “ocupado” em um ramal interno, intercale em uma conexão ocupada.

CW (Chamada em espera)

Permite que um ramal ocupado receba uma segunda chamada de entrada. Um tom de indicação de chamada em espera sobre ramal ocupado é enviado ao ramal ocupado e o usuário pode usar um sinal luminoso de comutação para atender a segunda chamada.

CB (Retorno Automático de Chamada)

Permite que o ramal chamador programe a facilidade RETORNO AUTOMÁTICO DE CHAMADA. O ramal chamador será sinalizado assim que o ramal ocupado estiver disponível.

S&R (Salve e Repita)

Permite que um ramal salve um número discado específico e redisque esse número posteriormente.

MWSET (Mensagem em espera – ativar)

Permite que um ramal ative a lâmpada de Mensagem em Espera.

HOLD (Retenção de Chamada)

Permite que um usuário retenha uma chamada em andamento e retorne à chamada retida anteriormente.

MWOFF (Mensagem em espera – cancelar)

Permite que um ramal cancele a indicação de lâmpada de Mensagem em Espera.

PICK (Captura de Chamada – Grupo)

Permite que um usuário atenda quaisquer chamadas direcionadas a outras linhas pertencentes ao grupo de Captura de Chamada.

CONF (Chamada a três partes)

Permite que um usuário de ramal estabeleça uma conferência a três partes ao conectar uma parte adicional a uma conversa já existente.

VOICE (Chamada a Voz)

Permite que o usuário faça uma chamada para o alto-falante interno da parte chamada. Se o microfone da parte chamada estiver ativo, a parte chamada poderá conversar pelo viva-voz.

S-SPD (Chamada Abreviada – Sistema)

Permite que um usuário de ramal chame certos números freqüentemente discados usando alguns dígitos (códigos de chamada abreviados) em vez do normalmente requerido.

CAS (Sinalização de Toque no gancho)

Permite que o usuário envie sinalização de toque no gancho enquanto estiver em um tronco externo.

UCDBO (UCD Busy Out)

Permite que um usuário de ramal bloqueie chamadas UCD e cancele Busy Out .

FLASH (Flash)

Fornece ao ramal sinalização de toque no gancho .

FDN (Desvio de Chamada – Não Atende)

Permite que uma chamada para um ramal que não atende seja encaminhada para um ramal pré-designado se o ramal chamado não atender dentro de um período pré-determinado.

C-RPT (Rastreamento de Chamadas Maliciosas ISDN)

Permite que o usuário inicie um Rastreamento de Chamadas somente nas chamadas ISDN.

G-SPD (Chamada Abreviada – Grupo)

Permite que um usuário de ramal compartilhe um grupo de números comuns de Chamada Abreviada com outros usuários de ramal no grupo.

P-RLS (Liberação de Sigilo)

Permite que outro ramal pressione um botão de linha ocupada e entre na conversa de um ramal que já está em andamento.

DND (Do Not Disturb – Não perturbe)

Permite que um usuário de ramal negue acesso à linha de ramal para chamadas de entrada.

MIC (Microfone Ativado/Desativado)

Permite que o usuário ative e desative o microfone para usá-lo com o viva-voz.

PAGE (Botão Page)

Permite que o usuário alterne entre as páginas quando dois números estão registrados na tecla **One-Touch Speed Calling**.

HSET (Fone de Cabeça)

Permite que o usuário ative ou desative o gancho quando utilizar o fone de cabeça.

RLS (Tecla de Liberação)

Permite que o usuário libere a chamada atual ao utilizar o fone de cabeça sem esperar que a outra parte desligue.

SIG (Sinalização Manual)

Permite que os usuários de ramal enviem um toque de um segundo para um ramal pré-determinado. Se o ramal sinalizado estiver tocando devido à outra chamada, o sinal de chamada interna manual interromperá o toque.

CKEEP (Conferência a Oito Partes)

Permite que todas as partes externas fiquem em uma conferência quando todas as partes internas desligarem.

SCALL (Chamada em Cadeia)

Permite que o usuário configure a Chamada em Cadeia para o chamador antes de estendê-la, permitindo que o chamador receba um anúncio ao final da chamada para orientá-lo a discar o próximo número e os subseqüentes.

IZP (Anúncio de Zona Interna)

Permite que um usuário faça uma chamada a voz usando os alto-falante do grupo designado.

IDCHG (Exibição para Alterar ID de Chamada)

Permite que o usuário alterne entre a exibição padrão e uma exibição alternativa.

GPICK (Captura de Chamada – Grupo)

Permite que o usuário atenda um ramal tocando dentro do grupo expandido de captura de chamada do usuário.

CHCNF (Retenção de Chamada – Conferência)

Permite que um usuário de ramal estabeleça uma conexão de conferência ao adicionar uma terceira parte, que está retida em outra linha, a uma conexão existente entre duas partes.

VISIT (MGC Remoto Sobrevivente)

Permite que um ramal indique um estado: quando um usuário estiver na central remoto, VISIT ficará piscando. Depois de retornar ao central principal, VISIT voltará a acender.

RMUTE (Campanha Muda)

Permite que um usuário desabilite ou habilite a campanha do ramal.

>>> (Display de Função Próxima Página)

Permite que o usuário avance para a próxima tela.

>>> (Display de Função Página Anterior)

Permite que o usuário retorne à tela anterior.

Nota: *As Soft keys podem ser programadas em Dados do Sistema para piscar, ficar acesas, não ter indicação ou exibir um caractere quando em uso ou inativas.*

Setup do terminal com a tecla Up/Down

Nota: Não exibido para Dterm 65/Dterm série III e Dterm 75 modo Dterm série E.

Dterm série III/Dterm série E: América do Norte

Dterm 65/Dterm 75 : Austrália, Ásia, América Latina, Oriente Médio, Rússia

Para ajustar o volume do receptor do aparelho

Pressione a tecla Up/Down no estado fora do ganho ou durante uma chamada.

Indicação do LCD para América do Norte, América Latina, Ásia, Oriente Médio e Rússia.



Indicação do LCD para Austrália.

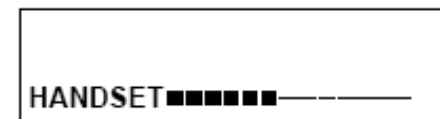

Para ajustar o volume do alto-falante

Pressione a tecla Up/Down durante a operação de viva-voz ou durante uma chamada.



Para ajustar o tom da campainha

Pressione a tecla Up/Down durante o toque da campainha.



Para ajustar o contraste do LCD

Pressione a tecla Up/Down no estado "no gancho".



Nota: * Quando o terminal estiver conectado ao 16LD ADM, dezesseis níveis de contraste do LCD estarão disponíveis (oito níveis na lateral do terminal e dois níveis no próprio ADM). (Somente no modo Expansion, Link motion)

Setup do terminal com a tecla Feature

Microfone On/Off

O LED na tecla MIC mostra o estado do microfone interno.

Para alterar o estado do microfone

Pressione a soft key associada ao Display do MIC ou pressione **Feature** e **1**.

Para ajustar o volume inicial de recepção

O volume do receptor do aparelho pode ser alterado.

Para alterar o volume do receptor do aparelho

Pressione **Feature** e **2**. O LCD exibe o estado atual do volume.

Pressione **Feature** e **2** para alternar entre volume Large (Mais Alto) e Small (Mais Baixo).

RCV VOL.	SMALL
4:26 PM	TUE 13 APR 2004

RCV VOL.	LARGE
4:26 PM	TUE 13 APR 2004

Para selecionar o tom de campainha

A Dterm série i/Dterm IP tem 10 tipos de tons de campainha que podem ser selecionados.

- Pressione **Feature** e **3**. O LCD exibe o número do tom selecionado (n = 1 ~ 10).

RINGER TONE	n
4:26 PM	TUE 13 APR 2004

Nº Tom	Frequência (Hz)	Modulação (Hz)
1	520/660	16
2	520/660	8
3	1100/1400	16
4	660/760	16
5	Melodia 1	
6	Melodia 2	
7	Melodia 3	
8	Melodia 4	
9	Melodia 5	
10	Melodia 6	

Nota: Os tons números 5, 6, 8 ~10 (Melodias 1, 2, 4 ~6) tocarão continuamente.

Para ajustar o volume de transmissão/recepção

O volume do aparelho pode ser alterado.

Pressione **Feature** e **4**. O LCD exibe o volume atual.

T/R VOL.	SMALL
4:26 PM	TUE 13 APR 2004

Pressione **Feature** e **4** novamente para alternar entre volume Large e Small.

T/R VOL.	LARGE
4:26 PM	TUE 13 APR 2004

Para ativar o viva-voz

Para ativar o viva-voz:

Pressione **Feature** e **5**. O LCD exibe:

HANDS FREE	ON
4:26 PM	TUE 13 APR 2004

Para desativar o viva-voz:

Pressione **Feature** e **6**. O LCD exibe:

HANDS FREE	OFF
4:26 PM	TUE 13 APR 2004

Lâmpada indicadora de chamada on/off

O usuário pode escolher ativar ou desativar a lâmpada indicadora de chamada durante o toque de chamada.

Pressione **Feature** e **7**. O LCD exibe:

INDICATOR	ON
4:26 PM	TUE 13 APR 2004

INDICATOR	OFF
4:26 PM	TUE 13 APR 2004

Nota: *A lâmpada indicadora de chamada acende quando utilizada como Lâmpada de Chamada em Espera, mesmo se estiver desativada para a operação acima.*

Dynamic Dial Pad on/off

O usuário pode originar uma chamada sem levantar o gancho ou pressionar a tecla **Speaker**.

Pressione **Feature** e **8**. O LCD exibe:

Direct Dial Pad ON
4:26 PM TUE 13 APR 2004

Direct Dial Pad OFF
4:26 PM TUE 13 APR 2004

Nota: *Quando esse recurso estiver ON, o usuário poderá iniciar uma chamada ao imediatamente discar o número e o ramal ativará o viva-voz automaticamente. Ativar esse recurso para um Dterm IP restringe a capacidade dos terminais de entrar no Menu de Usuário do Dterm IP. Observe se os recursos nas próximas páginas são usados em conjunto com o Dynamic Dial Pad, em que o usuário não precisa pressionar a tecla Speaker ou levantar o gancho para receber um tom de discagem.*

Login/Logout (habilitado apenas pelo D^{term} IP)

Para fazer login

Quando o modo Login está ativado, o procedimento abaixo é requerido.

- Insira o código de login e pressione a tecla **Set** (Configurar).
(O número do ramal é utilizado como código de login).

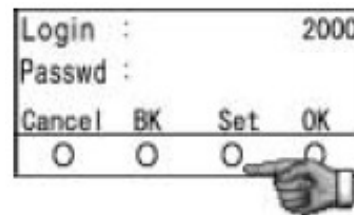

- Insira a senha e pressione a tecla **OK**.

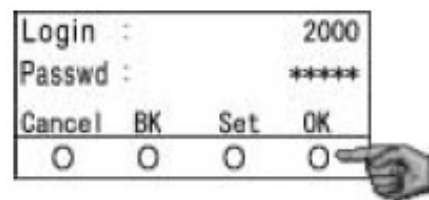

- Se o código de login for aceito, o display mudará para estado normal livre.

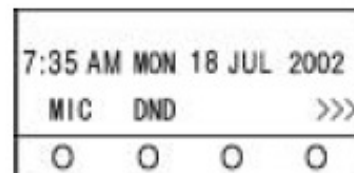

Para fazer logout

- Pressione o botão Logout pré-atribuído no terminal.

Nota 1: *Essa locaização l é um exemplo.*

Nota 2: *O botão Logout é atribuído ao configurar os dados na central*

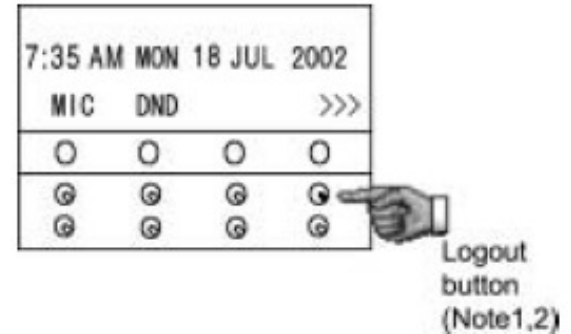

- "LOGOUT?" é exibido no LCD do terminal.

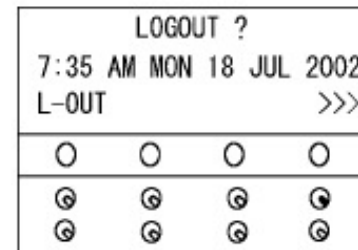

- Pressione o botão **Logout** no terminal novamente.

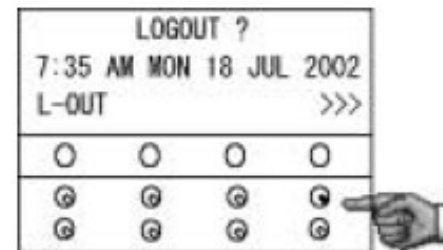

Nota: *As páginas a seguir descrevem como utilizar as facilidade da central com o Dterm IP.*

Para originar uma chamada externa

- Levante o gancho ou pressione a tecla **Speaker** para receber o tom de discagem.
- Disque o código de acesso para chamadas externas como, por exemplo, **0**.
- Disque o número telefônico desejado.
- Utilize o aparelho ou o MIC para conversar.

O display indica:

Tempo decorrido	Tipo de Tronco	Número do Tronco
15:39	DDD	3
4:26 PM	TUE 13 APR 2004	

Para originar uma chamada interna

- Levante o gancho ou pressione a tecla **Speaker**.
- Receba o tom de discagem.
- Disque o número do ramal desejado. O display mostra os dígitos discados.
- Utilize o aparelho ou o MIC para conversar.

Multiline Appearance

Para originar

- Pressione a tecla de facilidade **MULTILINE APPEARANCE**.
- Levante o gancho ou pressione a tecla **Speaker**. Disque o código de acesso
- para chamadas externas (ou seja, 0). Disque o número de destino.

Para atender

- Pressione a tecla de facilidade **MULTILINE APPEARANCE** (toque e LED piscando alertam o usuário quanto à chamada de entrada).
- Levante o gancho ou pressione a tecla **Speaker**.
- Fale com a parte de entrada.

Para originar uma chamada usando a Chamada Abreviada (teclas One-touch Speed Calling)

- Pressione a tecla **One-Touch Speed Calling** desejada ou pressione as teclas **Speaker** e **One-Touch Speed Calling**.

Para programar

(Disponível somente para ramais Dterm com a tecla **One-Touch Speed Calling**.)

- Pressione a tecla **Feature**.
- Pressione a tecla **One-Touch Speed Calling** desejada.
- Digite o número telefônico desejado ou o código de acesso a facilidade no teclado. O display mostra os dígitos discados.
- Pressione **Feature** novamente para salvar o número.

SPEED SET 4:26 PM TUE 13 APR 2004

Para verificar (com Dterm 4D/8D/16D/ 16LD/32D)

- Pressione a tecla **Feature**.
- Pressione a tecla **One-Touch Speed Calling** desejada.
- O display mostra os dígitos programados.

Nota 1: Para programar um toque do gancho para transferência ou ativação da facilidade, pressione a tecla **Recall** como primeiro dígito. (! aparece no LCD.)

Nota 2: Para programar uma pausa, pressione a tecla **Recall** como qualquer dígito, mas não como primeiro dígito. (– aparece no LCD.)

Nota 3: Para programar uma Chamada a Voz, pressione a tecla **Transfer** depois de discar o número do ramal. (V aparece no LCD.)

Nota 4: Tecla **One-Touch Speed Calling** para acesso a facilidade :

A tecla **One-Touch Speed Calling** pode ser utilizada como uma tecla de facilidade ao armazenar o código de acesso. Os recursos podem ser programados em uma base de sistema pelo Administrador do Sistema Telefônico.

Os códigos de acesso podem ser armazenados junto com os números telefônicos. Por exemplo, uma tecla pode ser programada pelo usuário para transferir para um determinado ramal.

Indicação do LCD do Dterm 16LD e do 16LD ADM

- Pressione a tecla **One-Touch Speed Calling** desejada e origine uma chamada.
 * O nome registrado será exibido justificado à esquerda. Para os botões aos quais não foram atribuídos nomes, o caractere “SPD” será exibido.

** O quadro a seguir mostra os caracteres disponíveis para as teclas **One-Touch Speed Calling**.

Código de Dígito	Caracteres								
1	1								
2	A	B	C	a	b	c	2		
3	D	E	F	d	e	f	3		
4	G	H	I	g	h	i	4		
5	J	K	L	j	k	l	5		
6	M	N	O	m	n	o	6		
7	P	Q	R	S	p	q	r	s	7
8	T	U	V	t	u	v	8		
9	W	X	Y	Z	w	x	y	z	9
0	0								
*	*	@	.	,	'	:	;	_	/
#	#	&	()	[]	!	?	

* Para inserir espaço, pressione a tecla ψ ou a tecla **INS**.

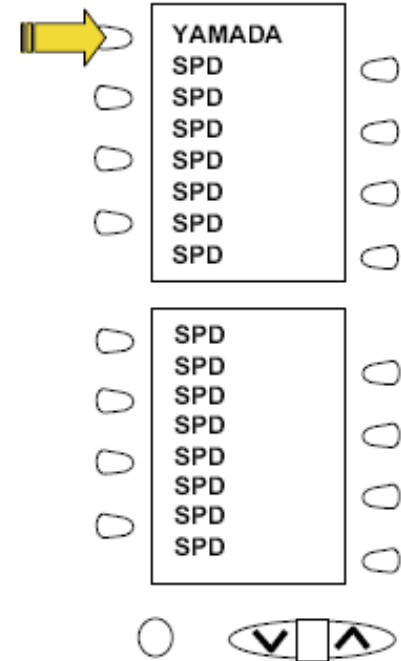

Para registrar o nome usando a tecla One-Touch Speed Calling

(Disponível para Dterm16LD, Dterm16LDIP e 16LD ADM)

Pressione o botão **NAME**.

```
Push Speed Calling Key
4:26 PM  TUE 13 APR 2004
NAME(*)                                     >>>
```

Pressione a tecla **One-Touch Speed Calling** desejada.

Digite o nome desejado usando o teclado.

O display mostra o nome digitado.

```
NEC BNET
^
SET CANCEL CLEAR   >>>
```

Pressione **SET** para salvar o nome.

```
4:26 PM  TUE 13 APR 2004
NAME                                           >>>
```

Nota 1) Para excluir a entrada, pressione a tecla **DEL** ou **BK** e exclua cada caractere.

Nota 2) Para excluir toda a configuração, pressione a tecla **CLEAR** e retorne ao estado "inativo".

Para registrar um número de Chamada Abreviada no 16LD ADM

Siga o procedimento de **Para programar** em **Para originar uma chamada usando a Chamada Abreviada (teclas One-Touch Speed Calling)**.

Para originar uma chamada usando a Chamada Abreviada (Ramal/Grupo)

- Pressione o botão **Redial**.
- Pressione o número da chamada abreviada desejado.

LNR[*]/SPD[_ _] -X
XXXXXX

Para originar uma chamada usando a Chamada Abreviada - Sistema

Para programar a tecla de Chamada Abreviada – Sistema (tecla One-Touch Speed Calling)

- Pressione a tecla **Feature**.
- Pressione a tecla **One-Touch Speed Calling** desejada. O LCD exibe os dígitos anteriormente armazenados.
- Disque o código de acesso de “Chamada Abreviada – Sistema” e o código de chamada abreviada.
- Pressione a tecla **Feature** novamente.

SPEED SET
4:26 PM TUE 13 APR 2004

Para operar a partir da tecla Chamada Abreviada - Sistema

- Pressione a tecla “Chamada Abreviada – Sistema”.

XXXX
4:26 PM TUE 13 APR 2004

- Se o Dterm não tiver a tecla “Speed Calling – System”, disque o código de acesso de Chamada Abreviada - Sistema e o código de chamada abreviada.

Para operar a partir da tecla Directory

- Pressione a tecla Directory.
- Disque o código de chamada abreviada (máximo de quatro dígitos).

XXXX
4:26 PM TUE 13 APR 2004

Para originar uma chamada usando o Diretório Telefônico (16LD ADM)

- Pressione o botão **DIR/Exit** e entre no modo Directory.
- Pressione a letra inicial dos dados telefônicos desejados.
 - * Por exemplo, "S" na figura à direita.

Nota) Pressione o botão **DIR/Exit** para cancelar.

Nota) Quando 20 segundos passarem sem qualquer operação, retorne ao estado normal (modo Expansion).

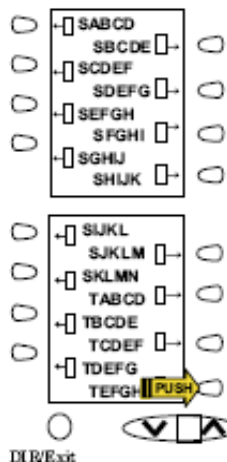

- Os dados telefônicos que começarem com a letra serão exibidos em até 16 entradas. Quando não houver entradas que comecem com essa letra, as entradas que começam com o próximo caractere serão exibidas.

* Por exemplo, "T" na figura à esquerda.

Nota) Os usuários podem avançar uma linha com a tecla √.

- Pressione o botão desejado e as informações detalhadas serão exibidas em até quatro entradas.

Nota) Os usuários podem virar a página com a tecla √.

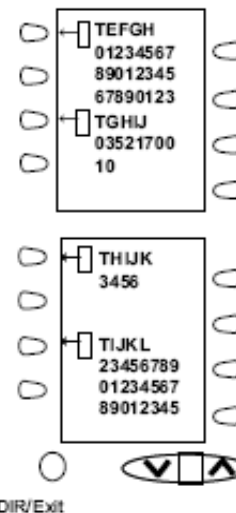

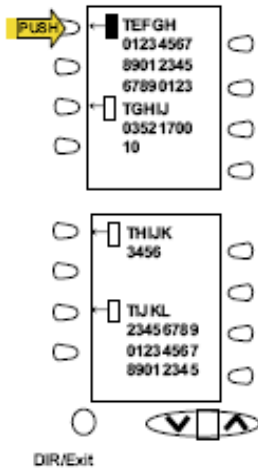

- O número telefônico registrado será exibido.
 - Pressione o botão desejado e origine uma chamada.
- Nota) O ícone de originação dos dados telefônicos ficará preto.

- Quando a chamada terminar, retorne ao estado normal (modo Expansion) em 3 a 5 segundos.

Nota Se os dados telefônicos não forem registrados para o botão, nenhum dado será exibido no LCD. Mesmo ao pressionar o botão, a mensagem “Entradas de diretório vazias. Descarregue-as do PC” será exibida.

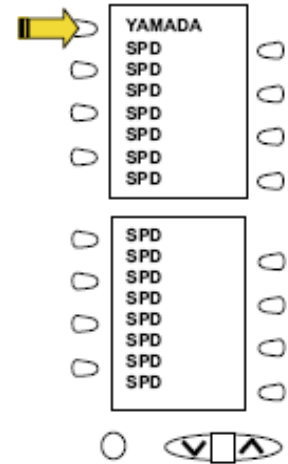

Space	0	@	P	'	p
!	1	A	Q	a	q
"	2	B	R	b	r
#	3	C	S	c	s
\$	4	D	T	d	t
%	5	E	U	e	u
&	6	F	V	f	v
'	7	G	W	g	w
(8	H	X	h	x
)	9	I	Y	i	y
*	:	J	Z	j	z
+	;	K	[k	{
,	<	L		l	
-	=	M]	m	}
.	>	N	^	n	
/	?	O		o	

Este gráfico mostra os caracteres que podem ser exibidos no 16LD ADM.

* Apenas metade dos caracteres alfanuméricos poderão ser exibidos

Para originar uma chamada usando o Histórico de Chamadas

(Disponível no software Feature Package 30-100 R18 ou versão mais recente.)
Um histórico de chamadas com, no máximo, 15 chamadas pode ser armazenado no 16LD ADM.

Pressione o botão <# discado> e o histórico de chamadas com 15 chamadas originadas do 16LD ADM serão exibidas.

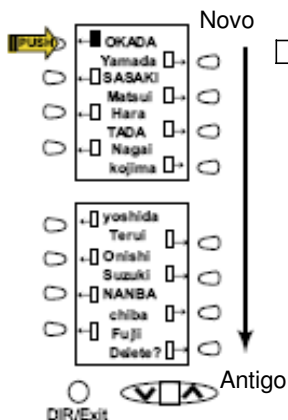

Pressione o botão desejado e origine uma chamada.

Nota) Pressione o botão **DIR/Exit** para cancelar.

Nota) Os históricos com as 15 últimas chamadas são exibidos do novo (na parte superior) para o antigo.

Nota) Ao originar uma chamada, o ícone dos dados selecionados ficará preto.

Nota) Desde que esses números já tenham sido chamados, pelo menos, uma vez, somente o nome registrado será exibido. (O número telefônico não será exibido)

Quando a chamada terminar, retorne ao estado normal (modo Expansion) em 3 a 5 segundos.

Nota 1) Se não houver históricos de chamadas, a mensagem “Dialed # history empty” (histórico de números discados vazio) será exibida.

Nota 2) Para excluir os históricos de chamadas, pressione “Delete?” (Excluir?) quando os históricos de chamadas forem exibidos e pressione o botão SPD desejado.

* Para excluir todos os históricos de chamadas, pressione “ALL?” (Todos?) nesse estado.

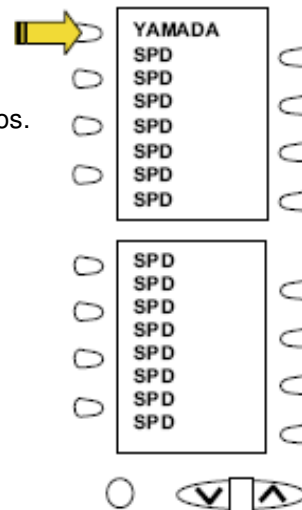
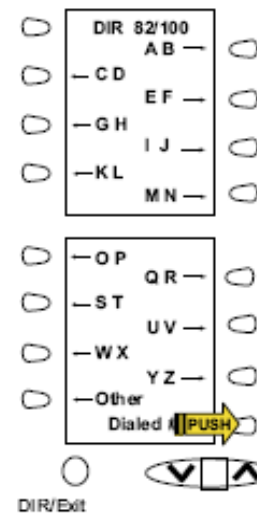

Código de conta

Para digitar

- Levante o gancho ou pressione a tecla **Speaker** para receber o tom de discagem.
- Digite o código de acesso de recurso para receber o tom de serviço configurado.
- Digite o "Código de Conta" (até 10 dígitos). **(Nota 1)**
- Receba o tom de discagem e disque o número desejado.

Para digitar o código de conta depois do código de autorização

- Levante o gancho ou pressione a tecla **Speaker** para receber o tom de discagem.
- Digite o código de acesso de recurso para "Código de Autorização" para receber o tom de serviço configurado.
- Digite o "Código de Autorização" para receber o segundo tom de serviço configurado.
- Digite o "Código de Conta" para receber o tom de discagem e disque o número desejado.

Nota: *Os Códigos de Autorização e de Conta podem ter até 20 dígitos combinados (ou 34 dígitos combinados).*

Código de autorização forçada

- Levante o gancho ou pressione a tecla **Speaker** para receber o tom de discagem.
- Digite o código de acesso de recurso para receber o tom de serviço configurado.
- Digite o "Código de Autorização Forçada" (até 10 dígitos) para receber o tom de discagem. **(Nota 1)**

Nota 1: *Para a América do Norte, os Códigos de Conta podem ter até 24 dígitos.*

Nota 2: *Para a América do Norte, os Códigos de Autorização e de Conta podem ter até 34 dígitos.*

Código de autorização

Para digitar sem um código de conta

- Levante o gancho ou pressione a tecla **Speaker** para receber o tom de discagem.
- Digite o código de acesso de facilidade para receber o tom de serviço configurado.
- Digite o "Código de Autorização" (até 10 dígitos).
- Receba o tom de discagem e disque o número desejado.

- Ou -

- Levante o gancho para receber o tom de discagem.
- Disque o número desejado.
- Se um "Código de Autorização" for requerido, o chamador ouvirá um tom de discagem especial.
- Digite o "Código de Autorização" ou a chamada será negada.

Nota: *Essa opção estará disponível somente se o sistema for programado com Rota de menor custo*

Para digitar com um código de conta (consulte acima)

O tom de serviço configurado é opcional dependendo da programação do sistema.

Nota: *Se um terminal de display com 4-, 8-, 16- ou 32-botões for utilizado, o display indicará todos os dígitos discados.*

Chamada a voz

- Levante o gancho.
- Disque o número do ramal desejado.
- Pressione a tecla **Voice**.

- Fale com a parte chamada.

VOICE	2000
4:26 PM	TUE 13 APR 2004

Utilizando a soft key

- Levante o gancho.
- Disque o número desejado; a soft key **VOICE** aparece quando o ramal toca.

				2000
4:26 PM	TUE 13	APR 2004		
MIC	VOICE			>>>

- Pressione a Soft key **VOICE**. Fale com a parte chamada.

Nota 1: *Uma chamada a voz pode ser programada na tecla **One-Touch Speed Calling** ao pressionar a tecla **One-Touch Speed Calling**, discar a extensão e pressionar a tecla **Transfer**. (V aparecerá se programar um Dterm com LCD. Salve ao pressionar a tecla **One-Touch Speed Calling**.)*

Nota 2: *Se a parte chamada estiver na linha quando uma chamada a voz for tentada, o display do ramal que está chamando indicará:*

VOICE BUSY				
4:26 PM	TUE 13	APR 2004		

Nota 3: *Uma chamada a voz será restrita se o ramal da parte chamada não for um Dterm. O display indica:*

VOICE REST				
4:26 PM	TUE 13	APR 2004		

Para atender uma chamada em viva-voz

- Receba a chamada de entrada a voz.
- Pressione a soft key **MIC** ou **Mic**. O LED acende.
- Responda usando o viva-voz.

Nota: *Se for requerido sigilo, levante o gancho.*

Ramal chamando

				2001
VOICE				
4:26 PM	TUE 13	APR 2004		

Chamada interna automática

Para iniciar

- Levante o gancho ou pressione a tecla **Speaker**.
- Pressione a tecla **AICM**.
- Ouça o tom de controle de chamada.

Parte chamada

ICM	2
4:26 PM TUE 13 APR 2004	

Para atender

- A tecla **AICM** pisca em vermelho para indicar uma chamada interna de entrada.

Parte chamando

ICM	1
4:26 PM TUE 13 APR 2004	

- Pressione a tecla **AICM**, levante o gancho ou pressione a tecla **Speaker**. O LED acende em verde.
- Se o ramal chamado estiver ocupado com uma chamada externa, o ramal poderá pressionar a tecla **AICM** depois de colocar o chamador original em retenção (com a tecla **HOLD**).

Para estabelecer uma ponte em uma chamada interna automática

Nota: *Ponte é um recurso opcional.*

- Pressione a tecla **AICM**, levante o gancho ou pressione a tecla **Speaker**.
- Uma conferência a três partes é estabelecida.

Sobreposição da parte chamada

OVERRIDE	1
4:26 PM TUE 13 APR 2004	

CONF	
4:26 PM TUE 13 APR 2004	

Chamada interna manual

Para iniciar

- Pressione a tecla **MICM**, levante o gancho ou pressione a tecla **Speaker**; o tom de controle de chamada é ouvido.
- Pressione a tecla **SIG** se desejar que o ramal chamado ouça o toque.

Parte chamada

ICM	2
4:26 PM	TUE 13 APR 2004

Para atender

- A tecla **MICM** pisca para indicar uma chamada de entrada.
- O tom de campainha também pode ser ouvido.
Pressione a tecla **MICM**.
- Levante o gancho ou pressione a tecla **Speaker**. O LED pisca em verde.
- Se o ramal chamado estiver ocupado com uma chamada externa, o ramal poderá pressionar a tecla **MICM** depois de colocar o chamador original em retenção (com a tecla **HOLD**).

Parte chamando

ICM	1
4:26 PM	TUE 13 APR 2004

Para estabelecer uma ponte em uma chamada interna manual

Nota: *A ponte é um recurso opcional.*

- Pressione a tecla **MICM**, levante o gancho ou pressione a tecla **Speaker**.

- Uma conferência a três partes é estabelecida.

Sobreposição da parte chamada

OVERRIDE	1
4:26 PM	TUE 13 APR 2004

CONF	
4:26 PM	TUE 13 APR 2004

Nota 1: *A tecla **SIG** sinalizará o ramal correspondente se falar durante a chamada interna for desnecessário.*

Nota 2: *Uma chamada interna manual com dois botões fornece um botão para sinalizar e um para conversar. Um botão de sinalização separado pode ser utilizado de muitas maneiras para a secretária alertar um chefe ou vice-versa.*

Chamada interna discada

Para iniciar

- Levante o gancho ou pressione a tecla **Speaker**.
- Pressione a tecla **DICM**.
- Disque o número do ramal de chamada interna desejado.
Receba o tom de controle de chamada.

Parte chamada

ICM	2
4:26 PM	TUE 13 APR 2004

Para atender

- O LED da tecla **DICM** pisca para indicar uma chamada interna de entrada.
- Pressione **DICM**.
- Levante o gancho ou pressione a tecla **Speaker**. O LED acende em verde.
- Se o ramal chamado estiver ocupado com uma chamada externa, o ramal poderá pressionar a tecla **DICM** depois de colocar o chamador original em retenção (com a tecla **HOLD**).

Parte chamando

ICM	2
4:26 PM	TUE 13 APR 2004

Para estabelecer uma ponte em uma chamada interna discada

Nota: *Ponte é um recurso opcional.*

- Pressione a tecla **DICM**, levante o gancho ou pressione a tecla **Speaker**.

- Uma conferência a três partes é estabelecida.

Sobreposição da parte chamada

OVERRIDE	3
4:26 PM	TUE 13 APR 2004

CONF	
4:26 PM	TUE 13 APR 2004

Nota: *A chamada interna discada fornece um grupo de chamada interna discada em que cada membro do grupo pode ser chamado usando um ou dois dígitos sem utilizar as primeiras linhas.*

Para colocar uma chamada em retenção

- Pressione a tecla **Hold**. A linha retida pisca.

Nota: *Se a linha retida aparecer em outros ramais do Diern o LED associado piscará lentamente em vermelho.*

Número do ramal retido

HOLD	2001
4:26 PM	TUE 13 APR 2004

Para recuperar

- Levante o gancho ou pressione a tecla **Speaker**.
- Pressione a linha retida. Utilize o gancho para conversar.

Nota: *Qualquer ramal com esse tipo de linha pode recuperar a chamada.*

Se não atendeu

- Depois de um tempo pré-programado, a Rechamada Automática é iniciada.
- Um sinal visual e audível (pisca rápida e toque) é enviado ao ramal que colocou a chamada em retenção.

Nota: *A retenção é mostrada como um LED verde piscando em seu telefone. A mesma linha em outros telefones é mostrada como um LED vermelho piscando. A Rechamada é mostrada como um LED verde piscando em seu telefone e um LED vermelho piscando em outros telefones com a mesma linha.*

Para colocar uma chamada em retenção exclusiva

- Pressione a tecla **Hold** duas vezes. A linha virtual com indicação piscando .

Nota: *Se a linha retida aparecer em outros ramais do Diern o LED associado permanecerá aceso em vermelho.*

Número do ramal retido

E_HOLD	2001
4:26 PM	TUE 13 APR 2004

Para recuperar

- Levante o gancho ou pressione a tecla **Speaker**.
- Pressione a linha retida. Utilize o gancho para conversar.

Nota: *Somente o Diern que configurou a opção Retenção Exclusiva pode recuperar a chamada.*

Se não atendeu

- Depois de um tempo pré-programado, a Rechamada Automática é iniciada.
- Um sinal visual e audível (pisca rápido e toque) é enviado ao ramal que colocou a chamada em Retenção Exclusiva. A **Rechamada** é mostrada como um LED verde piscando em seu telefone e um LED vermelho piscando em outros telefones com a mesma linha.

Nota: *A Retenção Exclusiva impede que qualquer outro telefone capture sua chamada retida. A Retenção Exclusiva é mostrada como um LED verde piscando em seu telefone. A mesma linha em outros telefones é mostrada como um LED vermelho aceso.*

Para transferir uma chamada

- Depois da conversa, peça à outra parte para esperar na linha.
- Pressione a tecla **Transfer**. Receba o tom de discagem interrompida.

TRANSFER 4:26 PM TUE 13 APR 2004

Ramal ou número do tronco transferido

- Disque a extensão do ramal de destino; desligue ou espere o atendimento.

TRANSFER 4:26 PM TUE 13 APR 2004	2001
-------------------------------------	------

Transferindo ramal

- Se a parte que está transferindo desligar, o número do ramal aparecerá no centro do display do destinatário.

TRANSFER 2000 4:26 PM TUE 13 APR 2004	DDD 3
--	-------

Conferência

- Com a chamada em andamento, peça à outra parte para esperar.
- Pressione a tecla **Transfer** para receber o tom de discar.
- Disque o número desejado.
- Depois que a chamada for atendida, pressione a tecla **Conf**.
O LED da tecla **Conf** acende.
- Uma conferência a três partes é estabelecida.

CONF 4:26 PM TUE 13 APR 2004

Utilizando a soft key

- Com uma chamada em andamento, pressione a tecla **Transfer** e disque o número desejado.
- Depois que a chamada for atendida, pressione a soft key **CONF**.
Uma conferência a três partes é estabelecida.
- Se uma parte desligar, as outras duas permanecerão conectadas.
O LED da tecla **Conf** apaga.

CONF 4:26 PM TUE 13 APR 2004 MIC >>>
--

Para estabelecer uma chamada de consulta

- Se uma parte estiver em uma chamada e desejar consultar uma terceira parte, pressione a tecla **Transfer**.
O chamador é automaticamente colocado sob retenção.
- Disque o número da parte desejada para fazer a consulta.
- Pressione a tecla **Transfer** para retornar ao chamador original.
A terceira parte é automaticamente colocada em retenção.
- Ao repetir essas etapas, é possível alternar entre as chamadas.

Nota: *O display indica um ramal ou um tronco conectado em um determinado momento.*

Para atender uma chamada em espera sobre ramal ocupado

- Se uma parte estiver em uma chamada, ela receberá a indicação de uma chamada em espera sobre ramal ocupado (um tom curto). O LED da tecla **Answer** pisca.
- Pressione a tecla **Answer**. A chamada em andamento é colocada em retenção.
- A conexão com a chamada em espera sobre ramal ocupado é estabelecida.
- Pressione a tecla **Answer** para retornar à chamada original. A chamada em espera sobre ramal ocupado é colocada em retenção.
- Ao repetir essas etapas, é possível alternar entre as chamadas. O display indica um ramal ou um tronco conectado em um determinado momento.

Tipo de Tronco Número do Tronco

CAMP ON DDD	3
4:26 PM TUE 13 APR 2004	

Chamada em espera - originada

Para programar uma tecla de chamada em espera (na tecla One-Touch Speed Calling)

- Pressione a tecla **Feature**.
- Pressione a tecla **One-Touch Speed Calling** desejada.
- Pressione a tecla **Recall**. ! aparece no LCD. (Consulte **Nota**.)
- Disque o código de acesso a facilidade "Chamada em Espera".
- Pressione a tecla **Feature**.

Nota: *Para programar um toque do gancho para transferência ou ativação da facilidade , pressione a tecla **Recall** como primeiro dígito. ! aparece no LCD.*

Para ativar uma chamada em espera - originada

- Disque o número do ramal desejado para receber o tom de ocupado.
- Pressione a tecla **CALL WAITING**.
- Receba um tom de controle de chamada especial.
- O tom de chamada em espera é enviado ao ramal ocupado.

Número do ramal chamado

C WAIT	2000
4:26 PM TUE 13 APR 2004	

- Ou -

- Levante o gancho ou pressione a tecla **Speaker**.
- Disque o código de acesso de “Chamada em Espera” para receber o tom de discagem.

- Disque o ramal ocupado.

C WAIT 4:26 PM TUE 13 APR 2004

C WAIT SET 4:26 PM TUE 13 APR 2004	2000
---------------------------------------	------

Utilizando a soft key

- Disque o número do ramal desejado para receber o tom de ocupado.
- Pressione a soft key **CW** para receber o tom de controle de chamada em espera.

Número do ramal chamado

C WAIT SET 4:26 PM TUE 13 APR 2004 MIC	2000 >>>
--	-------------

Para atender uma chamada em espera

- O tom de chamada em espera é ouvido. Pressione a tecla **Answer**.
- A chamada em espera é automaticamente conectada.
- A parte original é colocada em retenção.
- Ao pressionar a tecla **Answer** repetidas vezes, é possível alternar entre as chamadas. O display indica um ramal ou um tronco conectado em um determinado momento.

Número do ramal chamado

C WAIT 4:26 PM TUE 13 APR 2004	2001
-----------------------------------	------

Utilizando a soft key

- Ouça um tom . O display indica uma “**C WAIT**” e o botão **Answer** pisca.
- Pressione a tecla **Answer** para receber um tom de chamada em espera.

Número do ramal chamado

C WAIT 4:26 PM TUE 13 APR 2004 MIC	2001 >>>
--	-------------

Para desconectar

- Pressione a tecla **Recall**. O usuário do ramal é automaticamente conectado à parte original.

Estacionamento de chamada

Para programar uma tecla de estacionamento de chamada (na tecla One-Touch Speed Calling)

- Pressione a tecla **Feature**.
- Pressione a tecla **One-Touch Speed Calling** desejada.
- Pressione a tecla **Recall**. ! aparece no LCD.
- Disque o código de acesso de “Estacionamento de Chamada”.
- Pressione a tecla **Feature** novamente.

Para estacionar uma chamada

- Se conectado a um ramal ou a um tronco, pressione a tecla **CALL PARK**.

Ramal ou tronco estacionado

CALLPARK SET	DDD 3
4:26 PM	TUE 13 APR 2004

Para recuperar uma chamada estacionada a partir do ramal originante

- Disque o código de recuperação local para “Estacionamento de Chamada”.
- O usuário do ramal é conectado à chamada estacionada.

Tempo decorrido

10:01	DDD 2
4:26 PM	TUE 13 APR 2004

Para recuperar uma chamada estacionada a partir de um ramal remoto

- Disque o código de recuperação remota para “Estacionamento de Chamada” e o número do ramal a partir do qual a chamada foi estacionada.
- O usuário do ramal é conectado à chamada remotamente estacionada.

Ramal que estacionou a chamada

2000	DDD 2
4:26 PM	TUE 13 APR 2004

Captura de chamada (grupo)

Se um ramal dentro do grupo de captura tocar

- Levante o gancho.
- Pressione a tecla **CALL PICK-UP** ou disque o código de acesso de “Captura de Chamada” (pode ser armazenado na tecla **One-Touch Speed Calling**).
- A conexão com a parte chamando é estabelecida.
- Se no momento estiver em uma chamada, pressione a tecla **Transfer** e disque o código de acesso de “Captura de Chamada”. A parte original é colocada em retenção.

Utilizando a soft key

- Levante o gancho e pressione a soft key **PICK**.
- A conexão com a parte chamando é estabelecida.

	Ramal chamado	Parte chamando
PICK UP	2000 DDD	3
4:26 PM	TUE 13 APR 2004	

	Ramal Chamado	Parte chamando
PICK UP	2000	2001
4:26 PM	TUE 13 APR 2004	
MIC		>>>

Captura de chamada (direta)

Para programar uma tecla de captura direta (na tecla One-Touch Speed Calling)

- Pressione a tecla **Feature**.
- Pressione a tecla **One-Touch Speed**
- Calling** desejada.
- Disque o código de acesso de “Captura de Chamada Direta”.
Pressione a tecla **Feature** novamente.

Se um ramal dentro do sistema tocar

- Levante o gancho para receber o tom de discagem.
- Pressione a tecla **PICK-DIRECT** e disque o número do ramal que será capturado.

- Ou -

- Disque o código de acesso de “Captura de Chamada Direta” e o número do ramal que será capturado.
- A conexão com a parte chamando é estabelecida.
- Se ocupada, a chamada original deve ser colocada em retenção antes de uma nova chamada ser capturada.

Ramal Chamado	Parte Chamando
---------------	----------------

PICK UP	2000 DDD	3
4:26 PM	TUE 13 APR 2004	

Reserva de tronco de saída

Se o tronco estiver ocupado

- Receba a indicação de Tronco Ocupado. Pressione a tecla **CALL BACK**. A chamada é colocada em reserva para o próximo tronco disponível.
- Se o tronco estiver disponível, o ramal configurado será alertado ao tocar e piscar o LED vermelho.
- Pressione a tecla **Speaker** ou levante o gancho. O tom de discagem será ouvido ou o número será automaticamente discado se a facilidade Rota de menor Custo for fornecido.

OG-Q SET
4:26 PM TUE 13 APR 2004

Reserva de tronco

- Pressione a tecla **Speaker** para receber o tom de discagem.
- Disque o número telefônico desejado. Encontre uma condição de tronco ocupado.
- O usuário do ramal recebe um tom de serviço configurado e deixa o alto-falante ligado.
- O número desejado é automaticamente discado quando um tronco fica disponível.

Intercalação

Se um ramal chamado estiver ocupado

- Pressione a tecla **VERRIDE**.
- As partes interrompidas recebem um tom de advertência.
- Uma conferência a três partes é iniciada.
- O LED da tecla **Conf** acende.

Utilizando a soft key

- Pressione a soft key **E-OVR**.
- As partes interrompidas recebem um tom de advertência e uma conferência a três partes é iniciada.

Ramal intercalado

```
VERRIDE                2001
4:26 PM  TUE 13 APR 2004
```

```
CONF
4:26 PM  TUE 13 APR 2004
```

```
VERRIDE                2001
4:26 PM  TUE 13 APR 2004
MIC                                >>>
```

Nota: *A intercalação pode ser programada pelo Administrador do Sistema Telefônico para uma das teclas de recurso programáveis ou pode ser programada pelo usuário em uma tecla **One-Touch Speed Calling** ao armazenar o código de acesso da Rechamada e da Intercalação.*

Rediscagem do último número

Para rediscar o último número discado

- Pressione a tecla **Redial**. O último número discado é exibido.
- Pressione a tecla **Redial** até que o número desejado seja exibido. São exibidos até cinco números anteriormente discados.
- Pressione # (**Nota**). O número no display é automaticamente rediscado.
- Se a parte tiver atendido, levante o gancho ou use o viva-voz.

```
LNR[# or ✕]/SPD[_ _]    -X
                        XXXXXX
```

Desvio de chamada – todas

Para configurar

- Pressione a tecla **Speaker**. Receba o tom de discagem.
- Se a configuração for para outro ramal, pressione a tecla **MULTILINE APPEARANCE**.
- Pressione a tecla **FWD** ou disque o código de acesso de “Desvio de Chamada - Todas”. Receba um tom de discagem especial.
- Disque o ramal de destino ou o número telefônico externo. Receba o tom de serviço configurado.
- O LED da tecla **FWD** acende (em seu ramal ou no Dterm do ramal de múltiplas linhas que está configurando).
- Pressione a tecla **Speaker**. O Desvio de Chamada – Todas é configurado.

Utilizando a soft key

- Pressione a soft key **FDA**. Receba um tom especial.
- Disque o número de destino; espere o tom de serviço configurado.
- “**FORWARD SET**” é exibido; o “desvio de chamada – todas” é configurado.

Para verificar (com Dterm 4D/8D/16D/16LD/32D)

- Pressione a tecla **FWD**.
- O display indica o número do ramal para o qual as chamadas foram desviadas.

Nota 1: *Se o ramal de recepção de chamadas for um Dterm 4D/8D/16D/16LD/32D, o LCD exibirá:*

Nota 2: *Com a operação do softkey, **FDB** pisca no display.*

Desviando o ramal

FORWARD SET	2000
4:26 PM	TUE 13 APR 2004

FORWARD SET	
4:26 PM	TUE 13 APR 2004
MIC	>>>

Desviando o ramal

FORWARD	2000
4:26 PM	TUE 13 APR 2004

Para cancelar

- Pressione a tecla **Speaker**. Receba o tom de discagem. Se o cancelamento for para outro ramal, pressione a tecla **MULTILINE APPEARANCE**.
- Pressione a tecla **FWD** ou disque o código de cancelamento de “Desvio de Chamada - Todas”. Receba o tom de serviço configurado. O LED apaga em seu ramal (ou o Dterm do ramal de múltiplas linhas).
- Pressione a tecla **Speaker**. O “Desvio de Chamada – Todas” é cancelado.

FORWARD CANCEL
4:26 PM TUE 13 APR 2004

Utilizando a soft key

- Pressione a soft key **FDA**.
- Receba o tom de serviço configurado e a tecla “**FORWARD CANCEL**” é exibida.

FORWARD CANCEL
4:26 PM TUE 13 APR 2004
MIC >>>

Desvio de chamada – linha ocupada

Para configurar

- Pressione a tecla **Speaker**. Receba o tom de discagem.
- Se a configuração for para outro ramal, pressione a tecla **MULTILINE APPEARANCE**.
- Pressione a tecla **FWD-BY** ou disque o código de acesso de “Desvio de Chamada – Linha Ocupada”. Receba um tom de discagem especial.
- Disque o ramal de destino ou o número telefônico externo. Receba o tom de serviço configurado.
- O LED da tecla **FWD-BY** acende (em seu ramal ou no Dterm do ramal de múltiplas linhas que está configurando).
- Pressione a tecla **Speaker**. O “Desvio de Chamada – Linha Ocupada” é configurado.

FORWARD SET
4:26 PM TUE 13 APR 2004

Utilizando a soft key

- Pressione a soft key **FDB**. Receba um tom de discagem especial.
- Disque o número de destino; espere o tom de serviço configurado.
- “**FORWARD SET**” é exibido; o “Desvio de Chamada – Linha Ocupada” é configurado.

FORWARD SET 4:26 PM TUE 13 APR 2004 MIC >>>
--

Para verificar (com Dterm 4D/8D/16D/16LD/32D)

- Pressione a tecla **FWD-BY**.
- O display indica o número do ramal para o qual as chamadas foram desviadas.

Nota 1: *Se o ramal de recepção de chamadas for um Dterm 4D/8D/16D/16LD/32D, o LCD exibirá:*

Nota 2: *Com a operação da soft key, **FDB** pisca no display.*

Desviando o ramal

FORWARD 2000 4:26 PM TUE 13 APR 2004
--

Para cancelar

- Pressione a tecla **Speaker**. Receba o tom de discagem. Se o cancelamento for para outro ramal, pressione a tecla **MULTILINE APPEARANCE**.
- Pressione a tecla **FWD-BY** ou disque o código de cancelamento de “Desvio de Chamada – Linha Ocupada”. Receba o tom de serviço configurado. O LED apaga em seu ramal (ou o Dterm do ramal de múltiplas linhas).
- Pressione a tecla **Speaker**. O “Desvio de Chamada – Linha Ocupada” é cancelado.

FORWARD CANCEL 4:26 PM TUE 13 APR 2004
--

Utilizando a soft key

- Pressione a soft key **FDB**.
- Receba o tom de serviço configurado e a tecla “**FORWARD CANCEL**” é exibida.

FORWARD CANCEL 4:26 PM TUE 13 APR 2004 MIC >>>

Desvio de chamada – não atende

Para configurar

- Pressione a tecla **Speaker**. Receba o tom de discagem.
- Se a configuração for para outro ramal, pressione a tecla **MULTILINE APPEARANCE**.
- Pressione a tecla **FWD-NA** ou disque o código de acesso de “Desvio de Chamada – Não Atende”. Receba um tom de discagem especial.
- Disque o ramal de destino ou o número telefônico externo. Receba o tom de serviço configurado.
- O LED da tecla **FWD-NA** acende (em seu ramal ou no Dterm do ramal de múltiplas linhas que está configurando).
- Pressione a tecla **Speaker**. O “Desvio de Chamada – Não Atende” é configurado.

Desviando o ramal

```
FORWARD SET          2000
4:26 PM  TUE 13 APR 2004
```

Utilizando a soft key

- Pressione a soft key **FDN**. Receba um tom de discagem especial.
- Disque o número de destino; espere o tom de serviço configurado.
- “**FORWARD SET**” é exibido; o “Desvio de Chamada – Não Atende” é configurado.

```
FORWARD SET
4:26 PM  TUE 13 APR 2004
MIC                                     >>>
```

Para verificar (com Dterm 4D/8D/16D/16LD/32D)

- Se a verificação for para outro ramal, pressione a tecla **MULTILINE APPEARANCE** enquanto estiver inativo.
- Pressione a tecla **FWD-NA**.
- O display indica o número do ramal para o qual as chamadas foram desviadas.

Desviando o ramal

```
FORWARD              2000
4:26 PM  TUE 13 APR 2004
```

Nota 1: *Se o ramal de recepção de chamadas for um Dterm 4D/8D/16D/16LD/32D, o LCD exibirá:*

Nota 2: *O Desvio de Chamada para Linha Ocupada e Não Atende pode ser combinado dependendo da programação do sistema.*

Nota 3: *Com a operação da soft key, FDB pisca no display.*

Para cancelar

- Pressione a tecla **Speaker**. Receba o tom de discagem. Se o cancelamento for para outro ramal, pressione a tecla **MULTILINE APPEARANCE**.
- Pressione a tecla **FWD-NA** ou disque o código de cancelamento de “Desvio de Chamada – Não Atende”. Receba um tom de serviço configurado. O LED apaga em seu ramal (ou o Dterm do ramal de múltiplas linhas).
- Pressione a tecla **Speaker**. O “Desvio de Chamada – Não Atende” é cancelado.

FORWARD CANCEL 4:26 PM TUE 13 APR 2004

Ramal IP deslogado – destino da chamada

Para configurar

- Levante o gancho ou pressione a tecla **Speaker**.
- Pressione a tecla **FDL** ou disque o código de acesso de “Ramal IP Deslogado – Destino da Chamada”.
- Disque o número do ramal de destino; receba um tom de serviço configurado.
- Recoloque o gancho no aparelho ou pressione a tecla **Speaker**. O “Ramal IP Deslogado – Destino da Chamada” é configurado.

FORWARD SET 4:26 PM TUE 13 APR 2004	XXXX
--	------

Utilizando a soft key

- Pressione a soft key **FDL**; receba um tom de discagem especial.
- Disque o número do ramal de destino.
- Receba o tom de serviço configurado; a tecla “**FORWARD SET**” é exibida.

FORWARD SET 4:26 PM TUE 13 APR 2004 MIC	XXXX >>>
---	-------------

Para verificar (com Dterm 4D/8D/16D/16LD/32D)

- Pressione a tecla de recurso “Ramal IP Deslogado – Destino da Chamada” que acendeu em vermelho ou pressione a tecla **FDL**.
- O display indica o número do ramal para o qual as chamadas foram desviadas.

FORWARD 4:26 PM TUE 13 APR 2004	XXXX
------------------------------------	------

Nota: Com a operação da soft key, **FDL** pisca no display.

Para cancelar

- Levante o gancho ou pressione a tecla **Speaker** para receber o tom de discagem.
- Pressione a tecla **FDL** ou disque o código de cancelamento de “Ramal IP Deslogado – Destino da Chamada”; receba um tom de serviço configurado.
- Recoloque o gancho no aparelho ou pressione a tecla **Speaker**. O “Ramal IP Deslogado – Destino da Chamada” é cancelado.

FORWARD CANCEL
4:26 PM TUE 13 APR 2004

Utilizando a soft key

- Levante o gancho ou pressione a tecla **Speaker** para receber o tom de discagem.
- Pressione a soft key **FDL**; receba um tom de serviço configurado.
- Disque o número do ramal de destino; receba um tom de serviço configurado.
- A lâmpada de “Ramal IP Deslogado – Destino da Chamada” apaga e a indicação do FDL desaparece do LCD.

FORWARD CANCEL
4:26 PM TUE 13 APR 2004
MIC >>>

Retorno automático de chamada

Se um ramal chamado estiver ocupado

- Pressione a tecla **CALL BACK**. Receba um tom de serviço configurado.

Parte chamada

CALLBACK SET	2000
4:26 PM	TUE 13 APR 2004

- Ou -

- Pressione a tecla **FLASH** e digite o código de acesso do “Retorno Automático de Chamada”.
- Quando as duas partes ficarem inativas, o telefone do chamador tocará. O chamador retira o gancho e ouvirá um tom de controle de chamada. O ramal chamado começará a tocar.
- A conexão é estabelecida quando a parte chamada atende.

Parte chamada

CALLBACK	2000
4:26 PM	TUE 13 APR 2004

Nota: *O Retorno Automático de Chamada pode ser programado pelo Administrador do Sistema Telefônico em uma tecla de recurso programável ou pelo usuário na tecla **One-Touch Speed Calling**.*

Parte chamada

CALLBACK	2001
4:26 PM	TUE 13 APR 2004

Utilizando a soft key

- Pressione a soft key **CB** e receba um tom de serviço configurado.
- “**CALLBACK SET**” é exibida e a soft key **CB** pisca no display.

CALLBACK SET	
4:26 PM	TUE 13 APR 2004
MIC	>>>

Para salvar e repetir um número

Para salvar

- Pressione a tecla **Speaker**.
- Disque o número telefônico desejado.
- Pressione a tecla **S&R**. O número discado agora está armazenado. O LED da tecla **S&R** acende.

- Ou -

- Receba uma chamada interna.
- Pressione a tecla **S&R**. O número é armazenado na memória.
- O LED da tecla **S&R** acende.

Utilizando a soft key

- Pressione a tecla **S&R**. O número é armazenado na memória.
- O LED da tecla **S&R** acende.

Para verificar (com Dterm 4D/8D/16D/16LD/32D)

- Se inativo, pressione a tecla **S&R**.
- O display mostra os dígitos ordenados.

Para repetir

- Pressione a tecla **Speaker**.
- Pressione a tecla **S&R**. O Dterm redisca automaticamente o número programado.
- S&R** é automaticamente cancelado. O LED da tecla apaga.

Nota: *Se o número salvo estiver ocupado ou nenhum atendimento for recebido, para salvá-lo novamente pressione **S&R** mais uma vez antes de desligar.*

Utilizando a soft key

- Pressione a soft key **S&R** que está piscando. O número armazenado é automaticamente rediscado. "**S&R**" desaparece do display.

Para deixar uma mensagem

- Pressione a tecla **Speaker**. Receba o tom de discagem.
- Disque o número do ramal desejado. Encontre uma condição sem atendimento ou de ocupado.
- Pressione a tecla **MSG**. A mensagem é enviada ao Dterm chamado.
- O LED da tecla **MSG** do ramal chamado acende.

Nota 1: *Até quatro mensagens podem ser armazenadas na memória do Dterm.*

Nota 2: *Se uma quinta mensagem for tentada, o tom de reordenar será ouvido e o display mostrará:*

Nota 3: *Se o ramal não estiver preparado para receber mensagens, o tom de reordenar será ouvido e o display indicará:*

Ramal chamado

MESSAGE SET 2001
4:26 PM TUE 13 APR 2004

MESSAGE BUSY
4:26 PM TUE 13 APR 2004

MESSAGE REST
4:26 PM TUE 13 APR 2004

Para atender a uma mensagem

Para exibir

- O LED da tecla **MSG** fica aceso. O ramal fica inativo.
- Pressione a tecla **MSG**.
- Pressione novamente a tecla **MSG** para exibir as mensagens adicionais na ordem recebida.

Ramal Chamando

MSG 2001 12:28PM
4:26 PM TUE 13 APR 2004

Para responder

- Quando a mensagem desejada for exibida, pressione **Speaker**.
- Pressione a tecla **MSG**. O ramal que deixou a mensagem é automaticamente rediscado.
- A mensagem é apagada.

Para apagar

- Para apagar uma mensagem sem retornar a chamada, pressione a tecla **MSG** para exibir a mensagem desejada.
- Disque # ou * quando a mensagem aparecer. A mensagem é apagada.

Nota: *Se o ramal que deixou a mensagem estiver ocupado, retorne automaticamente a chamada ou a tecla **MSG** poderá ser configurada. Se o ramal que deixou a mensagem não atender, a tecla **MSG** poderá ser configurada, notificando a parte de originação que um retorno de chamada foi tentado.*

MESSAGE CANCEL
4:26 PM TUE 13 APR 2004

Sistema de correio de voz

Para configurar

- Pressione a tecla **Feature**.
- Pressione a tecla **Message**.
- Disque o código de acesso de “Sistema de Correio de Voz” desejado.
- Pressione a tecla **Feature** novamente.

SPEED SET
4:26 PM TUE 13 APR 2004

Para originar

- Pressione a tecla **Message**.
- Ouça o tom de controle de chamada.

Encontre-me

Exemplo: O ramal A pode encontrar o ramal B. Quando o ramal B discar o código de atendimento, eles serão conectados.

Para encontrar (ramal A)

- Disque o código de acesso de "Encontre-me" e receba um tom de controle de chamada contínuo durante um segundo.
- Encontre o ramal B.
- Fique com o gancho fora do telefone ou desligue.

Número do tronco

PAGING	3
4:26 PM TUE 13 APR 2004	

Para atender (ramal B)

Se o ramal A continuar fora do gancho

- O ramal B discar o código de atendimento de "Encontre-me" e eles são imediatamente conectados.

PAGING	3
4:26 PM TUE 13 APR 2004	

Se o ramal A desligou

- O ramal B discar o código de atendimento de "Encontre-me" e o Dterm do ramal A toca.
- Quando o ramal A levanta o gancho, eles são conectados.

Nota: A função "Encontre-me" não pode ser suportada com um aparelho habilitado pelo Dterm IP.

Transferência com busca pessoa

Exemplo: O ramal A recebe uma chamada importante para o ramal B, cuja pessoa não está na mesa.
O ramal A pode encontrar o ramal B. Quando o ramal B discar o código de atendimento de “Encontre-me”, o ramal A poderá anunciar a chamada e transferi-la para o ramal B.

Encontrando o ramal A

- Peça a parte chamando para esperar.
- Pressione a tecla **Transfer**. Receba o tom de discagem interrompida.
- Disque o código de acesso de “Encontre-me”. Receba um tom de controle de chamada contínuo durante um segundo.
- Encontre o ramal B.
- Fique com o ganho fora do telefone ou desligue.

Para atender (ramal B)

Se o ramal A continuou fora do gancho

- O ramal B disca o código de atendimento de “Encontre-me” e é conectado ao ramal A. O ramal A anuncia a chamada.
- O ramal A desliga. O ramal B e a parte chamando são conectados.

Se o ramal A desligou

- O ramal B disca o código de atendimento de “Encontre-me”. O Dterm do ramal A toca.
- O ramal A captura e anuncia a chamada.
- O ramal A desliga. O ramal B e a parte chamando são conectados.

Número do tronco chamando

TRANSFER	DDD 3
4:26 PM	TUE 13 APR 2004

Os ramais A e B exibem o número um do outro

TRANSFER	XXXX
4:26 PM	TUE 13 APR 2004

	DDD 3
4:26 PM	TUE 13 APR 2004

Os ramais A e B exibem o número um do outro, piscando

TRANSFER	DDD 3
4:26 PM	TUE 13 APR 2004

Número do tronco chamando

	DDD 3
4:26 PM	TUE 13 APR 2004

- Ou -

(Depende da programação do sistema)

- O ramal B disca o código de atendimento de "Encontre-me" e é imediatamente conectado à parte chamando.

PAGING	DDD 3
4:26 PM	TUE 13 APR 2004

Transferência de chamada chefe/secretária

Secretária

- Levante o gancho e pressione a linha tocando do chefe.
Peça a parte chamando para esperar.
- Pressione novamente a linha do chefe. A "Chamada a Voz" é imediatamente estabelecida.
- Anuncie a chamada para o chefe.

Parte chamando

	DDD 3
4:26 PM	TUE 13 APR 2004

Se o chefe aceitar a chamada

- A secretária recoloca o gancho no aparelho.
- O chefe levanta o gancho e pressiona a linha piscando.

Os ramais do chefe e da secretária exibem o número um do outro

ICM	XXXX
4:26 PM	TUE 13 APR 2004

Se o chefe recusar a chamada

- A secretária pressiona a linha do chefe para retornar à parte chamando.

Chefe/secretária – controle da lâmpada MW

Para configurar a lâmpada MW no ramal do chefe

Com o chamador na linha

- Levante o gancho ou pressione a tecla **Speaker**.
- Pressione a linha tocando do chefe. Peça a parte chamando para esperar.
- Pressione a linha/tecla de recurso **MW-SET**. Nenhum tom de serviço configurado é ouvido.

MW SET 4:26 PM TUE 13 APR 2004
--

O chefe vê a lâmpada **MW** acesa no display e pode chamar a secretária para receber uma mensagem.

Sem o chamador na linha

- Depois de pegar a mensagem, pressione a tecla **Recall** e receba o tom de discagem.
- Pressione a linha/tecla de recurso **MW-SET**. Receba o tom de serviço configurado.

MW SET 4:26 PM TUE 13 APR 2004
--

Nota: *A secretária pode desligar após pegar uma mensagem e configurar a lâmpada de mensagem em qualquer momento ao levantar o gancho do aparelho no ramal de múltiplas linhas do chefe e pressionar a tecla **MW-SET**.*

Para cancelar no ramal do chefe

Sem o chamador na linha

- Levante o gancho ou pressione a tecla **Speaker**. Receba o tom de discagem.
- Pressione a linha virtual do chefe.
- Pressione a linha/tecla de recurso **MW-CANCEL**. Receba o tom de serviço configurado.

MW	CANCEL
4:26 PM	TUE 13 APR 2004

MW	CANCEL
4:26 PM	TUE 13 APR 2004

Com o chamador na linha

- Se estiver ocupado em uma conversa na linha múltipla do chefe, pressione a tecla **MW-CANCEL**. Nenhum tom de serviço configurado é ouvido.

Sobreposição de chamada chefe/secretária

Exemplo: O ramal 2000 é do chefe e o ramal 2001 é da secretária.

O chefe está conectado ao tronco A.

A chamada de entrada no tronco B conecta-se à secretária, mas destina-se ao chefe.

Para programar a tecla de sobreposição de chamada chefe/secretária

- Pressione a tecla **Feature**.
- Pressione uma tecla **One-Touch Speed Calling**.
- Disque o código de acesso de “Sobreposição de Chamada Chefe/Secretária”.
- Pressione a tecla **Recall**. - aparece no LCD.
- Disque o número do ramal do chefe.
- Pressione a tecla **Feature** novamente.

Secretária

- Levante o gancho para atender o tronco B e peça para o chamador esperar.
- Pressione a tecla de recurso **CALL HOLD** ou **Transfer** e disque o código de acesso de retenção de chamada. Receba o tom de discagem.
- Pressione a tecla **BOSS/SEC OVERRIDE**.
Receba o tom de controle de chamada.

Número do ramal do chefe

C WAIT	2000
4:26 PM	TUE 13 APR 2004

Chefe

- Sinalização sonora . O LCD indica:

Número do ramal
da secretária

C WAIT	2001
4:26 PM	TUE 13 APR 2004

Opção 1

- O chefe pressiona a tecla **Answer** e conversa com a secretária. O tronco A é colocado em retenção. A secretária desliga. O chefe está conectado ao tronco B.
- O chefe pode alternar entre as duas partes ao pressionar a tecla **Answer**.

Opção 2

- O chefe pressiona a tecla **Answer** e conversa com a secretária. O tronco A é colocado em retenção.
- O chefe pressiona a tecla 01 do ramal e conversa com o tronco B. O chefe pressiona a tecla **Answer** para reconectar o tronco A.
- A secretária ouve um tom de reordenação e desliga.
- O chefe pode alternar entre as duas partes ao pressionar a tecla **Answer**.

Opção 3

- Se o chefe não responder a sinalização sonora , a secretária pressionará a tecla **Recall**.
- A secretária é conectada ao tronco B.

Opção 4

- O chefe pressiona a tecla **Answer** e conversa com a secretária. O tronco A é colocado em retenção.
- O chefe recusa a chamada e pressiona a tecla **Transfer** para retornar ao tronco A.
- A secretária é devolvida ao tronco B.

Nota: *Se o chefe tiver um terminal de display com 4/8/16/16LD/32 botões, o display sempre indicará o ramal ou o tronco conectado em um determinado momento.*

Não perturbe

Se inativo (no gancho)

- Pressione a tecla **DND**. O LED acende.

Nota: *Com a operação, da soft key “DND” pisca quando configurada.*

Para cancelar

- Pressione a tecla **DND**. O LED da tecla apaga.

Utilizando a softkey

- Pressione a softkey **DND** piscando.

Nota: *A tecla **DND** deve ser programada pelo Administrador do Sistema Telefônico usando uma tecla de recurso programável.*

DND SET
4:26 PM TUE 13 APR 2004

DND CANCEL
4:26 PM TUE 13 APR 2004

DND CANCEL
MIC DND >>>

Utilizando a softkey

- O ramal B chama o ramal C.
- O ramal C atende a chamada, transfere-a para o ramal A e libera a chamada. O ramal A toca.
- O ramal A pressiona a soft key **REDIR**.
- REDIRECTING é exibida no ramal A e a chamada é imediatamente rechamada para o ramal C.

Sigilo

Se fora do gancho

- Pressione a tecla **DND**. O LED acende.
- O recurso Sigilo impede interrupções durante a chamada.

PRIVACY SET
4:26 PM TUE 13 APR 2004

Utilizando a soft key

- Pressione a soft key **DND** piscando. A tecla "DND" pisca quando configurada.
- O recurso Sigilo impede interrupções durante a chamada.

PRIVACY SET
4:26 PM TUE 13 APR 2004
MIC >>>

Para cancelar

- Pressione a tecla **DND**. O LED da tecla apaga.

PRIVACY CANCEL
4:26 PM TUE 13 APR 2004

- Ou -

- Recoloque o gancho no aparelho. O recurso Sigilo é automaticamente cancelado.

Nota: A tecla **DND** deve ser programada pelo Administrador do Sistema Telefônico usando uma tecla de recurso programável.

Utilizando a soft key

- Pressione a soft key **DND** piscando.

PRIVACY CANCEL
4:26 PM TUE 13 APR 2004
MIC DND >>>

Liberação de sigilo

Exemplo: O ramal B do Dterm está ocupado com uma conversa e permite que o ramal A do Dterm entre na chamada em andamento.

- O ramal A levanta o gancho ou pressiona a tecla **Speaker**.
O ramal A pressiona a linha virtual do ramal B. Um aviso de advertência é enviado às partes interrompidas (opcional).
Uma conferência a três partes é estabelecida.

CONF
4:26 PM TUE 13 APR 2004

Nota: *O ramal A também pode ser um ramal de linha única desde que apareça no Dterm do ramal B.*

- Ou -

Exemplo: O ramal A do Dterm solicita a entrada na chamada em andamento do ramal B.

- O ramal A levanta o gancho ou pressiona a tecla **Speaker**.
- O ramal A pressiona a linha virtual do ramal B.

- O LCD do ramal B indica:
- O ramal B pode permitir que o ramal A entre na conversa ao pressionar a tecla **P-RLS**.
- Um tom de advertência é enviado às partes interrompidas (opcional).

- Uma conferência a três partes é estabelecida.

WAIT P-RLS?
4:26 PM TUE 13 APR 2004

P-RLS?
4:26 PM TUE 13 APR 2004

CONF
4:26 PM TUE 13 APR 2004

Nota 1: *O ramal A também pode ser um ramal de linha única desde que apareça no Dterm do ramal B.*

Nota 2: *Até seis partes podem interromper uma conversa entre duas partes (um dispositivo adicional é requerido).*

Indicação do LCD

15:39 DDD X

Tempo decorrido, tipo de tronco e número para chamada externa
Tempo decorrido para chamada estacionada

XXX DDD X

Chamada estacionada recuperada de um ramal remoto, mostrando o número do ramal que estacionou a chamada

C

CALLBACK XXXX

O Retorno de Chamada é ativado, mostrando o número chamado e o chamador

CALLBACK SET XXXX

Retorno de Chamada estabelecido para o ramal chamado ocupado

CALLPARK SET X

Chamada de entrada está estacionada

CAMP ON DDD X

Chamada em espera colocada em retenção

CONF

Conferência a três partes estabelecida para Intercalação/Liberação de Sigilo

C WAIT XXXX ou

C WAIT SET XXXX

Tom de Chamada em Espera enviado ou recebido no ramal ocupado mostrando o número chamado ou chamador

Chamada recebida no ramal do chefe a partir do ramal da secretária

D

DND SET/CANCEL

Não Perturbe estabelecido ou cancelado

Direct Dial Pad ON/OFF

Estado do Dynamic Dial Pad

E

E-HOLD XXXX

Ramal colocado em Retenção Exclusiva

F

FORWARD XXXX

Ramal visualiza destino do

Desvio de Chamada – Todas as Chamadas

Desvio de Chamada – Linha Ocupada

Desvio de Chamada – Não Atende

Ramal IP Deslogado – Destino da Chamada

FORWARD SET/CANCEL

Desvio de Chamada estabelecido ou cancelado

Desvio de Chamada – Todas as Chamadas

Desvio de Chamada – Linha Ocupada

Desvio de Chamada – Não Atende

Ramal IP Deslogado – Destino da Chamada

H

HANDS FREE ON/OFF

Estado do viva-voz

Indicação do LCD (continuação)

HOLD **XXXX**

Ramal colocado em retenção

I

ICM **X**

Chamada interna com número da parte chamada ou chamadora

Chamada Interna Automática, Chamada Interna Manual, Chamada Interna Discada

Transferência Chefe/Secretária

INDICATOR ON/OFF

Estado da Lâmpada Indicadora

L

LNR[*]/SPD[_]-n

Prompt para último número chamado ou número de Discagem Abreviada

Pilha de Discagem

Login

O Dterm Habilitado por IP torna-se operacional quando o usuário envia “Código de Login” e “Senha”

Logout

Pressionar o botão Logout pré-atribuído para realizar logout

M

MSG XXXX HH:MMPM

Mensagem em espera (ramal chamador e hora da chamada)

MESSAGE BUSY

Memória da mensagem do ramal chamado Ocupada – não pode armazenar mensagens adicionais

MESSAGE CANCEL

Mensagem cancelada

MESSAGE REST

Recepção da mensagem do ramal chamado restrita - não equipado para receber mensagens

MESSAGE SET XXXX

Indicação de mensagem deixada e ramal chamado ocupado

MW SET/CANCEL

Chamada em Espera estabelecida ou cancelada no ramal do chefe a partir do ramal da secretária

O**OG-Q SET**

Reserva de Tronco de Saída – chamada colocada em fila para o próximo tronco de saída disponível

OVERRIDE X

Sobreposição de chamada interna através de bridging

Discagem Automática de Chamada Interna, Chamada Interna Manual

OVERRIDE XXXX

Sobreposição Executiva

P**PICK UP XXXX X**

Captura de Chamada de ramal dentro do grupo mostrando os ramais chamados e chamadores

**PAGING DDD X
 X**

Pronto para conexão de chamada de ramal com anúncio, chamada em espera com anúncio ou chamada com anúncio

P-RLS SET

Liberação de sigilo estabelecida

P-RLS ?

Lembrete solicitando liberação de sigilo para chamada de entrada

PRIVACY SET/CANCEL

Privacidade estabelecida ou cancelada

R**RCV VOL. SMALL/LARGE**

Estado do Volume do Receptor

RINGER TONE X

Pronto para seleção de tom de Campainha

S**SPEED SET**

Número de Chamada Abreviada salvo em memória

T**TRANSFER**

Pronto para transferir uma chamada

TRANSFER XXXX

Ramal transferido ou número de tronco Transferência Busca Pessoa

TRANSFER XXXX X

Transferência do número do ramal

TRANSFER 3

Transferência de chamada com busca pessoa para outro ramal

T/R VOL. SMALL/LARGE

Estado do Volume de Recepção da Transmissão

V

VOICE

XXXX

Chamada a Voz mostrando número do ramal chamado ou chamador

VOICE BUSY/REST

Ramal Chamado a Voz está ocupado ou restrito

W

WAIT P-RLS?

Alerta ao solicitar liberação de sigilo em outro ramal

Anexo (Menu de Monitoramento On-line)

No “Menu de Monitoramento On-line”, os usuários podem consultar as seguintes informações no LCD do terminal.

- Informações de QoS (RTP Packet Loss (por 5 segundos), Payload, CODEC)
- Informações do sistema
- Ping

Condições para ativar o Menu de Monitoramento On-line

- Pressione e mantenha a tecla Help pressionada. A tela principal do Menu de Monitoramento On-line será exibida.

Nota) Para sair do Menu de Monitoramento On-line pressione a tecla Exit.

Nota) Ao pressionar apenas a tecla Help, as informações de Ajuda serão exibidas.

012345678901234567890123			
1. QoS			
2. System Information			
3. Ping			
Up	Down	Exit	
△	△	△	△

Quadro de operação das teclas

Pressione a tecla Help por dois segundos.			
	[1]	QoS	
	[1]	Lost Packet	
	[2]	Codec	
	[3]	Payload	
	[2]	Informações do sistema	
	[1]	Network Settings	
	[2]	SIP Settings	
	[3]	Audio & visual Settings	
	[4]	Maintenance Settings	
	[3]	Ping	

Informações de QoS (RTP Packet Loss (por 5 segundos), Payload, CODEC)

Pressione **1** na tela principal e mude para o menu de informações de QoS.

As seguintes informações podem ser confirmadas nas informações de QoS:

- Lost Packet

O número de perda de recepção do pacote RTP na chamada atual/última será exibido durante cinco segundos. (Exibido em oito dígitos. O valor máximo é 99999999.)

- Codec

- Payload (tamanho do Payload)

O padrão de exibição do Codec e do Payload é o seguinte:

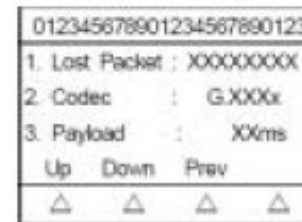

Codec	Payload (msec.)
G. 711u	10, 20, 30, 40
G. 711A	10, 20, 30, 40
G. 729a	10, 20, 30, 40

Informações do sistema

Pressione **2** na tela principal e mude para o menu de informações do sistema.

As seguintes informações podem ser confirmadas nas informações do sistema:

- Configurações de rede
- Configurações SIP
- Configurações de áudio & visual
- Configurações de manutenção

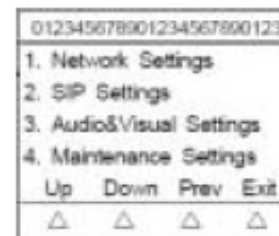

Nota) Para obter os detalhes de cada uma das configurações, consulte Detalhes do Menu de Informações do Sistema.

Para consultar as Informações sobre Configurações de Rede

Pressione **1** no menu Informações do Sistema.

Cada Configuração de Rede pode ser confirmada ao pressionar a tecla **Up** e **Down**.

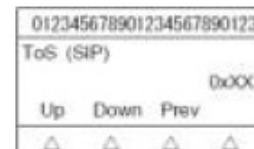
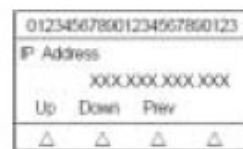
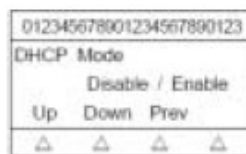

*Nota) Para retornar ao menu Informações do Sistema, pressione a tecla **Prev**.*

Para consultar as Informações sobre Configurações SIP

Pressione **2** no menu Informações do Sistema.

Cada Configuração SIP pode ser confirmada ao pressionar a tecla **Up** e **Down**.

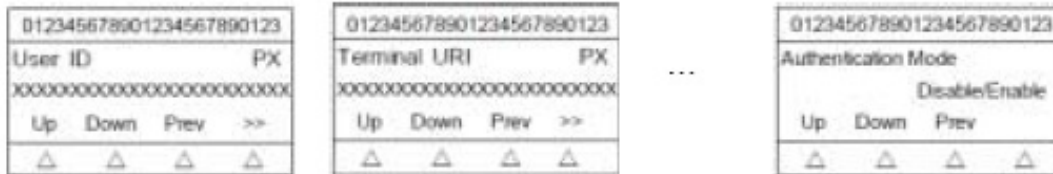

Nota) Para retornar ao menu Informações do Sistema, pressione a tecla **Prev**.

Para consultar as Informações sobre Configurações de Áudio & Visual

Pressione **3** no menu Informações do Sistema.

Cada Configuração de Áudio & Visual pode ser confirmada ao pressionar a tecla **Up** e **Down**.

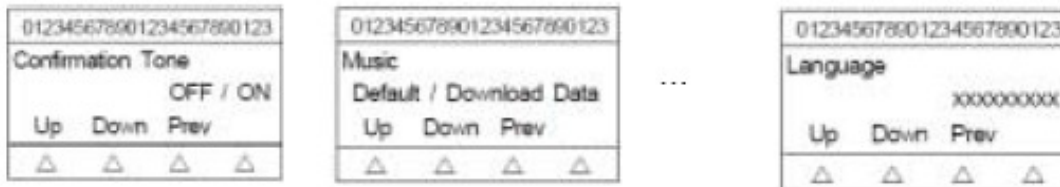

Nota) Para retornar ao menu Informações do Sistema, pressione a tecla **Prev**.

Para consultar as Informações sobre Configurações de Manutenção

Pressione **3** no menu Informações do Sistema.

Cada Configuração de Manutenção pode ser confirmada ao pressionar a tecla **Up** e **Down**.



Nota) Para retornar ao menu Informações do Sistema, pressione a tecla **Prev**.

Ping

Para enviar um Ping

Pressione **3** na tela principal e mude para o menu Ping.

Digite o endereço de IP do servidor para enviar o Ping e pressione **OK**.

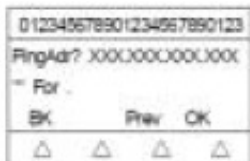

Nota) Se a Interface de Rede não for operada, a seguinte mensagem será exibida:

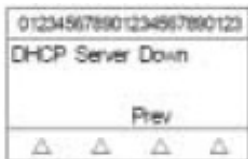

O Ping será enviado ao servidor **quatro** vezes.

Se **Retry** foi selecionado, a tela retornará ao menu Ping.

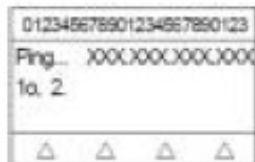
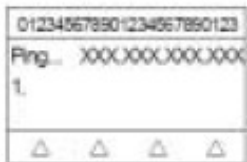

...

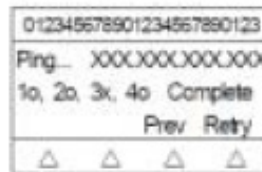

Detalhes do Menu de Informações do Sistema

Menu de Informações do Sistema	Itens
<p>Informações sobre as Configurações de Rede</p>	<ul style="list-style-type: none"> • Modo DHCP • Endereço IP NOTA1 • Gateway Padrão NOTA1 • Máscara de Sub-Rede NOTA1 • Endereço DNS NOTA1 • Modo VLAN para porta LAN • ID VLAN para porta LAN • Prioridade VLAN para porta LAN • Velocidade & Duplex para porta LAN • Modo VLAN para porta PC NOTA2 • ID VLAN para porta PC NOTA2 • Prioridade VLAN para porta PC NOTA2 • Velocidade & Duplex para porta PC NOTA2 • Modo CDP • Valor ToS para pacote RTP • Valor ToS para pacote SIP
<p>Informações sobre as Configurações SIP</p>	<ul style="list-style-type: none"> • ID Usuário • URI Terminal • Servidor de Conexão • 1º Servidor SIP NOTA1 • 2º Servidor SIP NOTA1 • 3º Servidor SIP NOTA1 • 4º Servidor SIP NOTA1 • Modo de Acesso ao Servidor SIP • Porta para 1º Servidor SIP • Porta para 2º Servidor SIP • Porta para 3º Servidor SIP • Porta para 4º Servidor SIP • ID Área (País) • Modo de Autenticação

Menu de Informações do Sistema	Itens
Informações sobre as Configurações de Áudio & Visual	<ul style="list-style-type: none"> • Tom de Confirmação • Música na retenção • Volume do sidetone • Ganho de Envio • Desvio de Recepção • Ganho de Recepção • Campanha (Chamada Interna) • Campanha (Chamada Externa) • Indicação de Volume • Idioma para display de hora
Informações sobre as Configurações de Manutenção	<ul style="list-style-type: none"> • Endereço de Download para fazer download do firmware

NOTA1 “(DHCP)” é indicado no display quando o parâmetro é obtido do servidor DHCP.
(ex.) Endereço IP

<p>Endereço IP (DHCP) XXX.XXX.XXX.XXX UP Down Prev</p>

NOTA2 Esse item não é exibido no DtermIP 4D.

NEC

Av. Paulista, 2300 - 16º andar
CEP: 01310-300 - São Paulo - SP
www.nec.com.br